

サッカーがもっと好きになる

少年少女大会2023

プログラム



2023年8月26日（土）、27日（日）

府中朝日フットボールパーク・府中市少年サッカー場

主催 NPO法人府中YSS

後援 府中市、府中市教育委員会、（特非）府中市体育協会、
（公財）東京都サッカー協会

協力 FC東京、東京都立狛江高校サッカー部、東京都立片倉高校サッカー部、
府中市少年サッカー連盟

協賛 明治安田生命保険相互会社武蔵野支社

2023年7月18日発行

スポーツくじ



サッカーがもっと好きになる少年少女大会2023

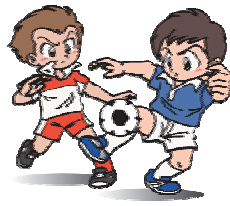

2023年8月26日、27日
府中朝日フットボールパーク
府中市少年サッカー場

大会の特徴

① 選手自身の判断でプレーする。

日本サッカー協会の育成方針『クリエイティブでたくましい選手の育成』があります。この大会は「ベンチからコーチングしてはいけない」としています。

選手自身の判断で、ドリブル、フェイント、パス、シュートなどをしてもらい、プレーの失敗には、もっとトライするよう励まし育てましょう。

② 表彰される喜びのため3～4チームで優勝・準優勝

多くの大会が、20～30チームで優勝、準優勝等の表彰を行いますが、この大会は3～4チーム毎に、優勝・準優勝・第3位、敢闘賞を差上げます。

「僕たち、大会で優勝できた。嬉しい。」「惜しくも準優勝だった。悔しいけど、今度は優勝したい。」の多くの子どもたちの気持ちを大切にします。

③ 個人参加チームで参加できる。

個人で申し込み、現地で即席チームを作って試合をできます。チームで申し込まなくとも、個人で参加して楽しい経験ができます。

以上





もっと楽しくサッカーを

NPO法人府中YSS 理事長 村山 健

サッカー女子日本代表「なでしこジャパン」は、今年7月に開幕するFIFA女子ワールドカップ オーストラリア&ニュージーランド2023に出場します。2011年ワールドカップドイツ大会では優勝しました。応援しましょう。また、サッカー日本代表「さむらいジャパン」は、2026 FIFAワールドカップ・アジア予選が、今年10月から始まります。本大会への出場を期待したいですね。

ところで、世界最高のプレイヤーが気持ちを込めて高度な技術を披露し、サッカーが面白いスポーツであることが、広く国民に浸透しました。サッカーが小さい子供たちからお年寄りまで幅広い世代に人気があることは大変に喜ばしいことです。

一方、小学生以下の年代のサッカーに目を移しますと、全日本U-12サッカー選手権大会を頂点とした各種大会は多くのチームが勝利至上で臨むため、試合に出る選手は限られる。本来試合中の判断は選手自身が選択すべきところを、ベンチのコーチからの指示でプレーせざるを得ない。多くの参加チームの中から、数少ないチームのみが勝利の喜びに浸る。というように子供世代にとっては、厳しすぎるものが横行しています。そこで、私たちは、全員が出場でき、自分自身の判断でプレーし、勝利の喜びをあげ易いサッカー大会を2003年夏から開くことにし、今回は19回目となりました。

ところで、今回は198チームの申込みを受けました。プログラム編成上、参加可能チームは128チームですので、70チームが出られないことになり申しわけありません。また、久しぶりに個人参加チームをU12、U10の2チームを編成できました。参加できるチームには存分に楽しんでいただきたいと思います。

この大会に参加した小学生・子供たちと指導者が、この大会のようなサッカーの楽しみ方があることを知っていただき、サッカーがもっと好きになり、トップアスリートを目指す、あるいは生涯スポーツとして楽しむ基礎ができることを期待します。(2023年7月10日記)



NPO 法人府中 Y S S

(府中青少年スポーツサポート Fuchu Youth Sports Support)

<http://park8.wakwak.com/~fyss/>

私たちNPO法人府中YSS(ワイエスエス)は、2002年(平成14年)10月に設立しました。青少年のスポーツ活動を支援して健全育成に貢献することを目的として活動しています。

主な事業は、①放課後子ども教室(府中市立の4小学校)を受託14年目で実施中、②サッカーがもっと好きになる少年少女大会、今夏19回目を実施、③府中市少年サッカー場の維持整備、④特別講演会(岡野俊一郎 JFA 名誉会長、岡田正義 JFA スペシャルレフリー、高山 清都少年サッカー連盟委員長、三遊亭楽崙など)、④都少年サッカー大会の支援などです。

事務所 〒183-0022 東京都府中市宮西町3-16-2

電話 090-9376-0552 FAX 042-633-9910 Eメール fyss@ar.wakwak.com



スポーツくじ



サッカーがもっと好きになる少年少女大会2023

大会要項

2023年7月10日

- 目的** 多く子どもたちが、広いサッカーフィールドで試合をすることにより、新しい仲間との交流、チーム同士の仲間への思いやりなどを育み、サッカーに親しみを持ち、スポーツ全般にわたって興味を持つ子どもたちに育つように支援する大会とする。
- 主催** NPO法人府中YSS<府中青少年スポーツサポート>
- 後援** 府中市、府中市教育委員会、(特非)府中市体育協会、(公財)東京都サッカー協会
- 協賛** 明治安田生命保険武蔵野支社
- 協力** FC東京、府中市少年サッカー連盟、都立狛江高校サッカー部、都立片倉高校サッカー部
- 助成** スポーツ振興くじ助成事業
- 期日** 2023年8月26日(土)、27日(日) <どちらかの試合日を選択>
- 会場** 府中朝日フットボールパーク、府中市少年サッカー場
- クラス分け** U12の部(6、5年生)、U10の部(4、3年生)、U8の部(2、1年生)

参加資格

- ① 小学生で構成されるサッカーチーム。男子のみ、男女混合、女子のみのチームのいずれも参加できる。チーム引率責任者、又は指導者は、成人とし大会参加について、責任を負えるものとする。
- ② 小学生の個人参加希望者。個人参加申込書により申込みする。大会本部にてチーム編成を行う。
- ③ いずれかの傷害保険に加入していること。加入していない場合は、参加申込時に加入申込できる。

参加費

U12、U10、U8の部：1チーム6,000円(税込)、個人参加者：700円(税込)

※1. 参加当日の会場受付で、試合・サッカークリニックの開始1時間前までにお支払ください。

※2. 雷雨・強風雨などの悪天候で参加当日の試合・サッカークリニックが中止された場合、参加費は返金致しません。

試合形式 4チームのトーナメント戦、または、3チーム/ブロック毎のリーグ戦とする。試合の組合せは、主催者が行う。1チームの試合数は、2試合とする。トーナメント戦では、前後半終了時で同点の場合は、延長戦は行わず、両チーム3人のPK合戦とする。同点の場合は以後サドンデスとする。

試合時間 15分-5分-15分

競技規則

- ① フィールドサイズ
U12の部、U10の部：65m×48m、U8の部：50m×30mを基本とする。
- ② 選手数8人制のサッカー競技とする。参加選手は、前半、後半のどちらかに必ず出場し、全員出場していなければならない。
- ③ 選手の人数は8人とするが、相手の人数が少ない場合にはそれに合わせる。ただし、ゴールキーパーを含めて5人以上いなければならない。
- ④ ベンチやコートサイドから指導者や保護者がプレーの指示をしてはいけない。審判がそれを認めた場合は警告を与える。
- ⑤ 選手の交代、再出場はいつでもできる。審判に申告して行う。
- ⑥ フリーキックの際、相手チームは6m離れる。
- ⑦ PKマークは7mとする。
- ⑧ キックオフから直接ゴールインの得点は認めない。
- ⑨ その他の規則は、サッカー競技規則による。
- ⑩ 当該試合開始時刻5分前までに、試合コートのベンチ側サイド中央に集合すること。両チームの指導者・

選手は、お互いに握手すること。またユニホームが同色の場合には、キャプテンのジャンケン敗者が異なる色に着替えること。

- ⑪ 熱中症対策は、日本サッカー協会の熱中症ガイドラインに準じて、試合運営します。

順位決定

リーグ戦の順位は、勝点、得失点差、総得点、対戦間勝者の順に決定する。

勝点は、勝ちチーム3、引き分け1とする。

表彰 トーナメント毎、または、ブロック毎に、優勝、準優勝、3位、敢闘賞を表彰する。
審判

- ① 試合の審判は原則1名にて行う。オフサイドについては、疑わしきは罰せず。アウトオブプレーとなるボール位置と、どちらが出したかについては選手を信じることとする。

- ② 出場チーム毎に1名帯同するものとする。

ユニホーム

- ① 出場チーム毎に色違い2着用意すること。ピブスで代用しても良い。

- ② 個人参加者は、白色ユニホームまたは白色シャツを着用して集合すること。

FC東京のサッカークリニック（8月27日（日）のみ実施）

同じ会場で、FC 東京が指導するサッカークリニックを開催する。U12 の部、U10 の部に出場者で、参加を希望する個人、チームは、参加できる。

参加チーム・個人参加者の決定

- ① 参加チーム数の最大数は、

8月26日（土）U12・U10・U8共各24チーム、計72チーム。

8月27日（日）U12・U10共各16チーム、U8 24チーム、計56チーム。

2日間合計128チームです。

- ② 参加希望日で申込みを受け付け、参加チームの最大数を超えた場合は、事務局の抽選により参加チームを決定します。ホームページ <http://park8.wakwak.com/~fyss/> で発表します。

雨天時

- ① 小雨決行します。

- ② 雨天にて中止する場合は、当日午前6時に決定し、ホームページ <http://park8.wakwak.com/~fyss/> で発表します。

荒天時

落雷・強風雨などの荒天時は、開催中でも以降の試合・サッカー教室を中止することがあります。

駐車場

- ① 府中市少年サッカー場の駐車場の駐車場が利用できます。各チーム2台までをお願いします。

- ② 府中市少年サッカー場の駐車場が満車の場合には、府中市少年サッカー場入口付近の大駐車場、東京都有料駐車場等を利用してください。

受付

- ① 各チームの試合開始またはFC東京サッカークリニックの開始時刻の1時間前までに本部で受付を済ませてください。

- ② 傷害保険の当日加入手続きも受付で行います。

- ③ 個人参加者は、受付時に所属チーム指導者に紹介します。

その他の注意事項

- ① 府中朝日フットボールパーク及び府中市少年サッカー場のサッカーフィールド及び観覧場所は、禁煙です。

- ② 応援、観戦、見学については指定されたエリアをお願いします。

申込方法

6月25日（日）までに、所定の参加申込書に記載して、EメールまたはFAXで申し込んでください。

申込先：Eメール fyss@ar.wakwak.com FAX 042-633-9910

問い合わせ連絡先：NPO 法人府中 YSS、電話 090-9376-0552

以上

サッカーがもっと好きになる少年少女大会2023

参加チーム一覧

組合せNo.	チーム名(U12の部)	試合日		代表者	住所
		8/26	8/27		
1	横川MYFC	○		安川知宏	八王子市
2	たまがわSC	○		黒坂和弥	府中市
3	駒沢小サッカークラブ	○		稲田慶太	世田谷区
4	ホワイトイレブン6	○		小関由果	国分寺市
5	高尾SC (6年)	○		黒沢孝仁	八王子市
6	府中7FC	○		小林真一郎	府中市
7	FC REGALO	○		杉田亮爾	東村山市
8	三鷹五小SC 6年	○		安東ゆめ	三鷹市
9	三宿サッカー少年団	○		野尻優子	世田谷区
10	ホワイトイレブン5X	○		小関由果	国分寺市
11	FC中野しんやま	○		細谷泰英	中野区
12	三鷹三小SC	○		下田 隆	三鷹市
13	小柳小まむし坂Elise	○		小泉宏美	府中市
14	武蔵野ウイングスG	○		加藤 匡	武蔵野市
15	千歳台フットボールクラブ	○		坂本尚子	世田谷区
16	田無富士見JSC	○		佐藤輝和	西東京市
17	浮間SC A	○		谷古宇雄司	北区
18	国立二小SC	○		原 健太郎	国立市
19	成城クリッパーズ	○		高田亮一	世田谷区
20	国分寺二小KFC	○		大山加居	国分寺市
21	FC調和	○		木下卓麻	調布市
22	MIRAI FC U12-A	○		鈴木智博	東村山市
23	府中二小フェニックスFC47期	○		中山伸行	府中市
24	富士見丘少年蹴球団	○		斉藤 勇	世田谷区
1	笹原SC		○	村上敏也	世田谷区
2	緑ヶ丘サッカークラブ		○	田邊彰宏	調布市
3	小柳小まむし坂SC		○	檜下卓也	府中市
4	小平九小FC		○	小林健志	小平市
5	武蔵野ウイングスR		○	加藤 匡	武蔵野市
6	国分寺一小サッカークラブ		○	草川恵子	国分寺市
7	OKサッカークラブ		○	榎原健一	八王子市
8	朝日三笠		○		個人参加チーム
9	国分寺7小FC		○	中村周大	国分寺市
10	FC平尾		○	田中龍之介	稲城市
11	みなみ野SCイエロー		○	増田将之	八王子市
12	国立スリーエス		○	金澤安晃	国立市
13	FC荻が谷東京		○	古谷将一	町田市
14	小金井4SC(U-12)		○	恒吉正浩	小金井市
15	三木FC		○	堀井海斗	品川区
16	ストロングU12		○	松浦義信	府中市

サッカーがもっと好きになる少年少女大会2023

参加チーム一覧

組合せNo.	チーム名(U10の部)	試合日		代表者	住所
		8/26	8/27		
1	FCアミスタ	○		福田淳子	東久留米市
2	小金井3KSC52期	○		東郷宗儀	小金井市
3	八王子七小サッカークラブ	○		伊藤雅志	八王子市
4	南山EFC	○		奥住 隆	稲城市
5	高山SCブルー	○		関口宜宏	三鷹市
6	ストロング45	○		松浦義信	府中市
7	FC調和	○		木下卓麻	調布市
8	ペアーズ東京FC	○		佐藤秀樹	大田区
9	国立スリーエス	○		和田祐二	国立市
10	FCサラムンドラ明正	○		加藤啓輔	世田谷区
11	FC中野しんやま	○		細谷泰英	中野区
12	布田レッド	○		池田東雄	調布市
13	JFCユントスU10	○		黒川智也	国分寺市
14	FC REGALO	○		杉田亮爾	東村山市
15	FC北野	○		杉森太郎	三鷹市
16	FC芹ヶ谷東京	○		高田守栄	町田市
17	三鷹五小SC 4年	○		安東ゆめ	三鷹市
18	MIRAI FC U10-A	○		鈴木智博	東村山市
19	FC高円寺	○		小林 耕	杉並区
20	小金井緑FC	○		笠原佑実子	小金井市
21	三木FC	○		堀井海斗	品川区
22	三鷹三小SC	○		下田 隆	三鷹市
23	国分寺二小KFC	○		大山加居	国分寺市
24	みなみ野サッカークラブ	○		常慶真一	八王子市
1	FC. UNITED大崎		○	勝倉昌幸	品川区
2	東京NOBIDOME FC		○	細見聡司	東村山市
3	小柳小まむし坂SC		○	石田 武	府中市
4	聖ヶ丘サッカークラブA		○	岩佐哲生	多摩市
5	FC杉野学園ジュニア		○	藤本達哉	日野市
6	ストロング44		○	松浦義信	府中市
7	多聞SC		○	櫻井裕大	世田谷区
8	長峰フットボールクラブ		○	白田 篤	稲城市
9	朝日堂安		○		個人参加チーム
10	国分寺一小サッカークラブチームH		○	草川恵子	国分寺市
11	エルマーズFC		○	吉松篤志	府中市
12	落合サッカークラブ		○	河村 聡	多摩市
13	国分寺7小FC		○	中村周大	国分寺市
14	A. F. T. 南田中U10A		○	北村暢彦	練馬区
15	府中北U10		○	佐竹勇次	府中市
16	高尾SC(4年)		○	黒沢孝仁	八王子市

サッカーがもっと好きになる少年少女大会2023

参加チーム一覧

組合せNo.	チーム名 (U8の部)	試合日		代表者	住所
		8/26	8/27		
1	三鷹五小SC 2年	○		安東ゆめ	三鷹市
2	リトルキッカーズ	○		船木 強	日野市
3	A. F. T. 南田中U8A	○		北村暢彦	練馬区
4	緑ヶ丘サッカークラブ	○		田邊彰宏	調布市
5	YNキッカーズ	○		中島祥吾	府中市
6	FC北野	○		杉森太郎	三鷹市
7	新宿FC2年	○		高草木康弘	新宿区
8	MIRAI FC U8-A	○		鈴木智博	東村山市
9	FCアミスタ	○		福田淳子	東久留米市
10	高山SC	○		関口宜宏	三鷹市
11	町田つるまSC	○		齊藤 絢	町田市
12	田無富士見JSC	○		佐藤輝和	西東京市
13	FC中野しんやま	○		細谷泰英	中野区
14	八王子七小SC	○		孫田瑠央	八王子市
15	小金井3KSC54期	○		東郷宗儀	小金井市
16	武蔵村山FC Jr.	○		阿高雅弘	武蔵村山市
17	サンデーSC	○		山本利憲	東村山市
18	南八王子SC赤	○		中村 元	八王子市
19	国立スリーエス	○		和田祐二	国立市
20	布田サッカークラブ	○		谷岡悟一	調布市
21	小金井緑FC	○		谷中亮太	小金井市
22	青梅4SC	○		村田欽司	青梅市
23	ストロングU8	○		松浦義信	府中市
24	高尾SC (2年)	○		黒沢孝仁	八王子市
1	府中4BKSC		○	柿山一郎	府中市
2	むさしのSC		○	永井達男	東大和市
3	成城クリッパーズ		○	高田亮一	世田谷区
4	八雲台サッカークラブ		○	山下拓也	調布市
5	町田小川FC		○	加藤勝洋	町田市
6	笹原SC		○	村上敏也	世田谷区
7	東京砂川FC		○	鈴木健生	立川市
8	小金井4SC(U-8)		○	恒吉正浩	小金井市
9	落合サッカークラブ		○	小原 聡	多摩市
10	三宿サッカー少年団		○	野尻優子	世田谷区
11	ときわ台SCブルー		○	山本哲史	板橋区
12	UKリバストーンF		○	浜田義和	八王子市
13	八幡山FC		○	中川俊介	世田谷区
14	国分寺一小サッカークラブ		○	草川恵子	国分寺市
15	三木FC		○	堀井海斗	品川区
16	大泉東SCU8B		○	稲田晃久	練馬区
17	南平SC		○	横山 学	日野市
18	富士見丘少年蹴球団		○	齊藤 勇	世田谷区
19	ベアーズ東京FC		○	佐藤秀樹	大田区
20	エルマーズ		○	安田孝二	調布市
21	ラスカル千駄木		○	高木雅弘	文京区
22	パディFC		○	福原麻里子	杉並区
23	高島平サッカークラブ		○	安藤雄一	板橋区
24	飛田給FC		○	宮川正博	調布市

サッカーがもっと好きになる少年少女大会2023

個人参加者の所属チーム一覧

	参加者名	男女	クラス			試合日		住 所	所属チーム
			U12	U10	U8	8月26日	8月27日		
1	勝二大晴 しょうじたいせい	男	1				○	西東京市	朝日三笠
2	藤平篤人 ふじひらあつと	男	1				○	練馬区	朝日三笠
3	平松 真 ひらまつまこと	男	1				○	練馬区	朝日三笠
4	吉沢 空 よしざわそら	男	1				○	練馬区	朝日三笠
5	赤坂 麗 あかさかれい	男	1				○	練馬区	朝日三笠
6	小嶋大輝 こじまたいき	男	1				○	世田谷区	朝日三笠
7	勝倉大晴 かつくらたいせい	男	1				○	品川区	朝日三笠
8	白倉怜夢 しろくられいむ	男	1				○	北区	朝日三笠
1	藤平摩乃 ふじひらまの	女		1			○	練馬区	朝日堂安
2	斉藤直秀 さいとうよしみつ	男		1			○	府中市	朝日堂安
3	上野恒太 うえのこうた	男		1			○	府中市	朝日堂安
4	小島大里 こじまおおり	男		1			○	国立市	朝日堂安
5	杉山綾翔 すぎやまあやと	男		1			○	府中市	朝日堂安
6	孫田裕心 まごたゆうしん	男		1			○	府中市	朝日堂安
7	稲葉宗一郎 いなばそういちろう	男		1			○	府中市	朝日堂安
8	村木亮太 むらきりょうた	男		1			○	府中市	朝日堂安
9	中島 源 なかじまはじめ	男		1			○	府中市	朝日堂安
10	桜井勇人 さくらいはやと	男		1			○	府中市	朝日堂安
11	村浜大洋 むらはまたいよう	男		1			○	府中市	朝日堂安
12	大河原魁海 おおかわら かいる	男		1			○	府中市	朝日堂安

個人参加チーム名の由来

「朝日」は、府中朝日フットボールパークに集まって即席チームを作った意。「朝日」の後に現在活躍中のサッカー選手のスーパースターの名前（愛称）を付けました。

★朝日三笥（U12） 三笥 薫（みとま かおる、1997年5月20日 - ）は、神奈川県川崎市宮前区出身の日本のサッカー選手。プレミアリーグ・ブライトン・アンド・ホーヴ・アルビオンFC所属。日本代表。ポジションはFW、MF。2021年7月、2021年に行われる東京オリンピックのU-24サッカー日本代表に選出された。2021年11月、2022 FIFA ワールドカップ・アジア3次予選に向けた日本代表に初選出され、GLステージ全3試合に出場。第3戦目のスペイン戦では、後半6分に堂安律が右サイドからグラウンダーのクロスを上げ、そのボールが逆サイドに流れてボールがラインを割る寸前で三笥が折り返し、そのボールを田中碧が押し込んだ。スタメン出場は無かったが、全試合で途中出場から流れを変える活躍をしてベスト16進出に貢献した。左サイドのポジションならどこでもプレーできるユーティリティプレイヤー。ドリブルの突破力に特徴があり、形勢不利な状況でも果敢にドリブルを試みる。

★府中堂安（U10） 堂安 律（どうあん りつ、1998年6月16日 - ）は、兵庫県尼崎市出身のプロサッカー選手。ドイツ・ブンデスリーガ・SCフライブルク所属。ポジションはミッドフィールダー、フォワード。日本代表。2018年8月30日、キリンチャレンジカップに挑む日本代表に初招集され、9月11日の対コスタリカ戦でA代表初出場を果たした。10月16日の対ウルグアイ戦でA代表初ゴールを決めた。2022年11月1日、2022 カタールW杯に臨む日本代表に選出された。11月23日、GL初戦のドイツ戦で後半から途中出場し、同点ゴールを決めてチームを勝利に導いた。12月1日、GL3戦目のスペイン戦でも後半開始から途中出場し、開始2分に大会2点目となる同点ゴールを決めた。直後に田中碧の勝ち越しゴールを演出し、チームも逆転勝利を収めてグループ首位で2大会連続決勝トーナメント進出を決めた。W杯で1大会に複数得点を挙げた日本代表選手は、稲本潤一と本田圭佑、乾貴士に次ぐ4人目となった。

サッカーがもっと好きになる少年少女大会2023 試合組合せ表-1

試合日:8月26日(土) U12の部

U12-A トーナメント

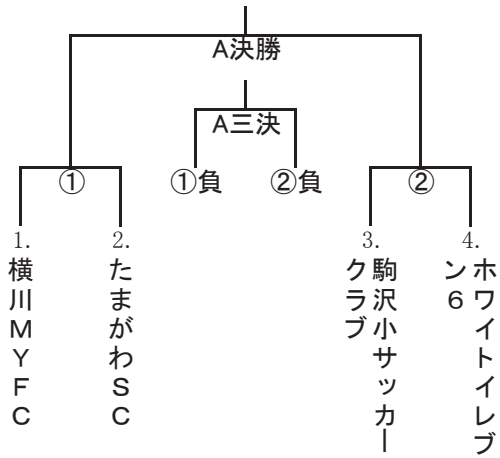

U12-B トーナメント

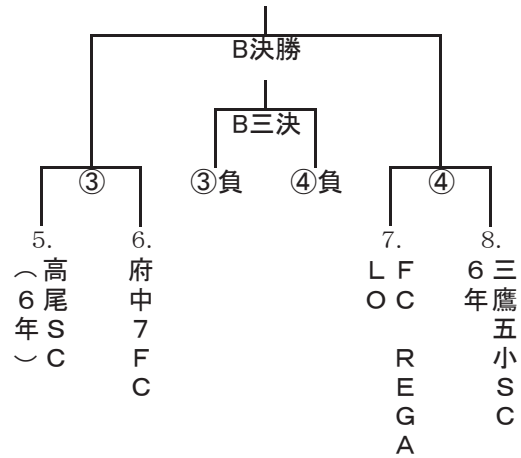

U12-C トーナメント

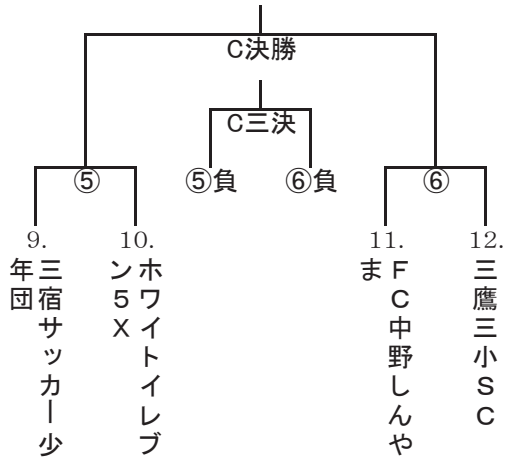

U12-D トーナメント

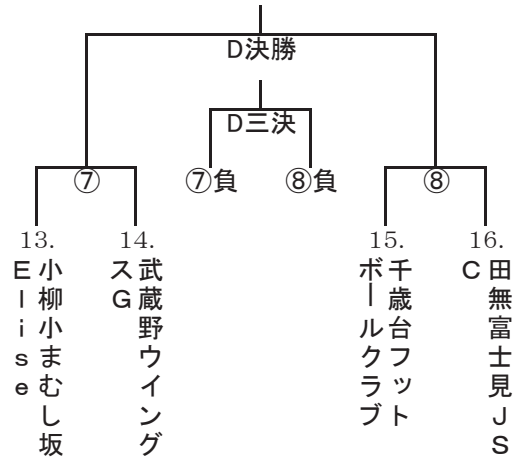

U12-E トーナメント

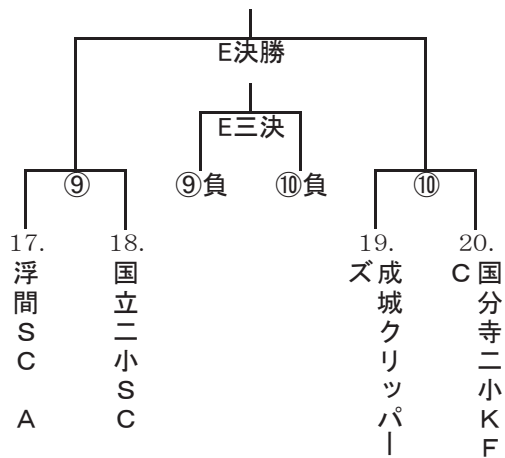

U12-F トーナメント

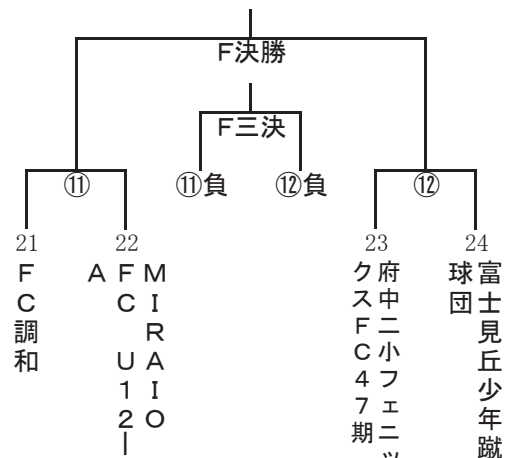

サッカーがもっと好きになる少年少女大会2023 試合組合せ表-1

試合日:8月26日(土) U10の部

U10-A トーナメント

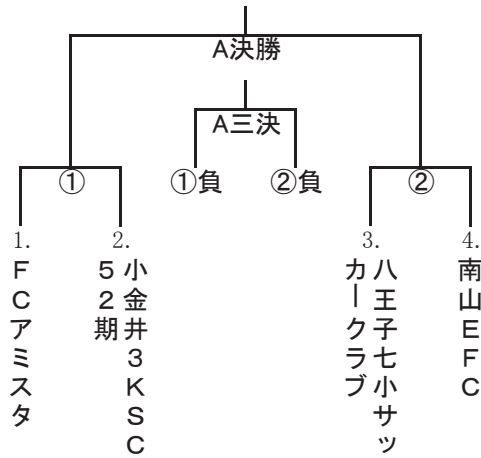

U10-B トーナメント

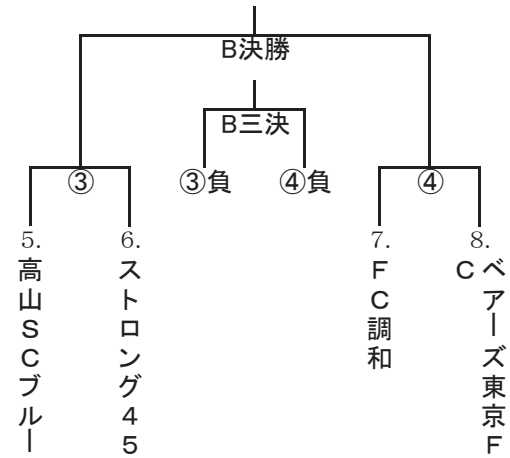

U10-C トーナメント

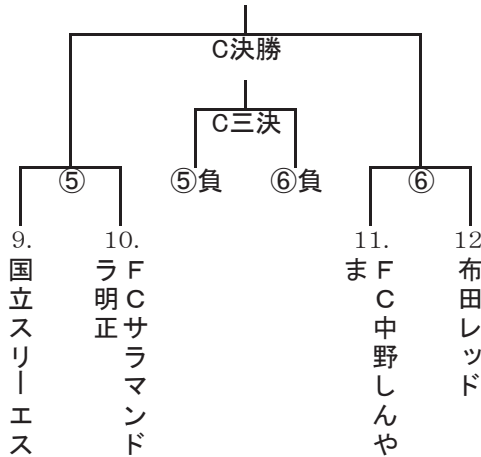

U10-D トーナメント

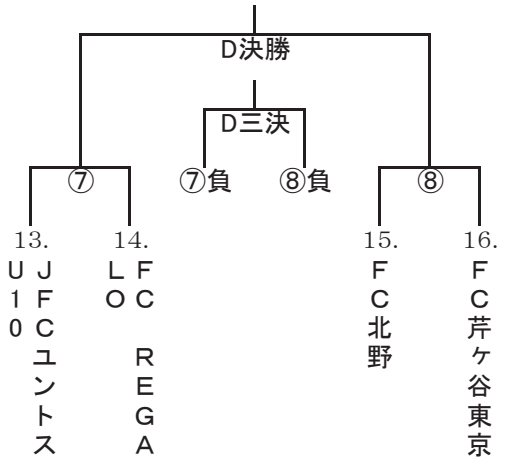

U10-E トーナメント

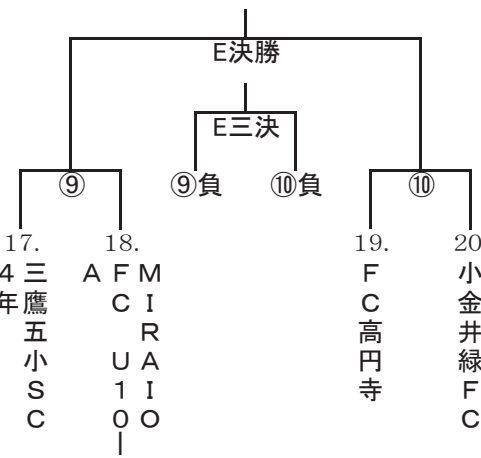

U10-F トーナメント

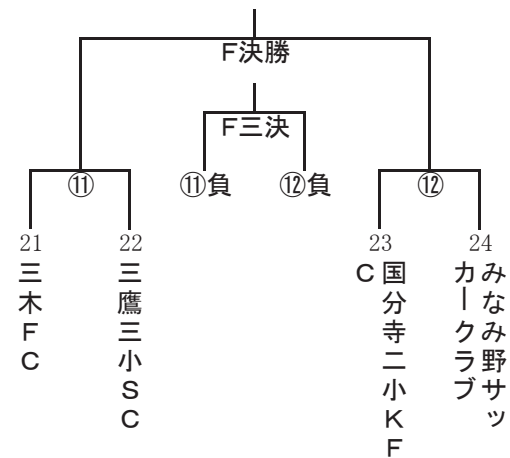

サッカーがもっと好きになる少年少女大会2023 試合組合せ表-1

試合日:8月26日(土) U8の部

U8-A トーナメント

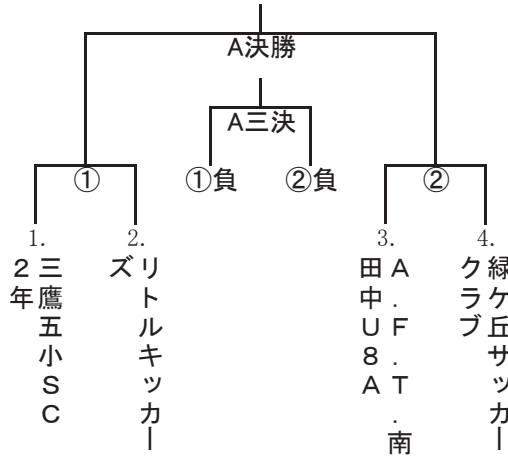

U8-B トーナメント

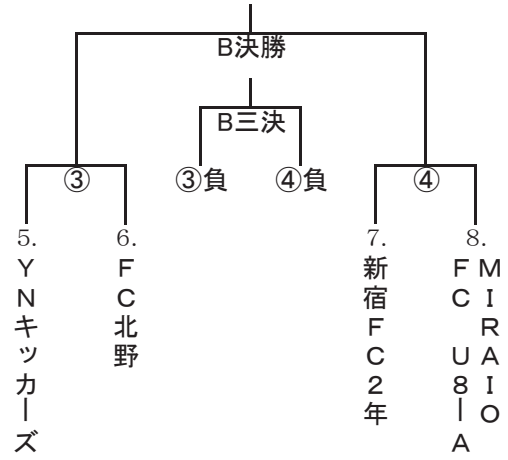

U8-C トーナメント

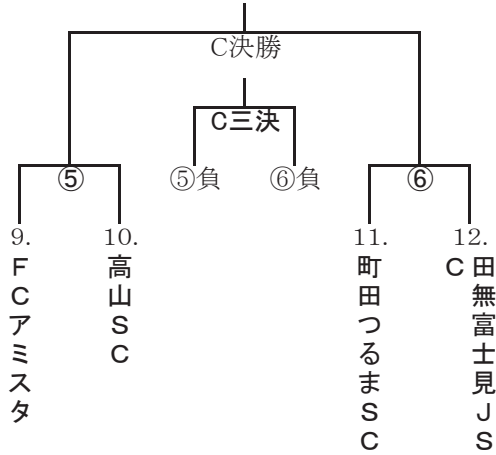

U8-D トーナメント

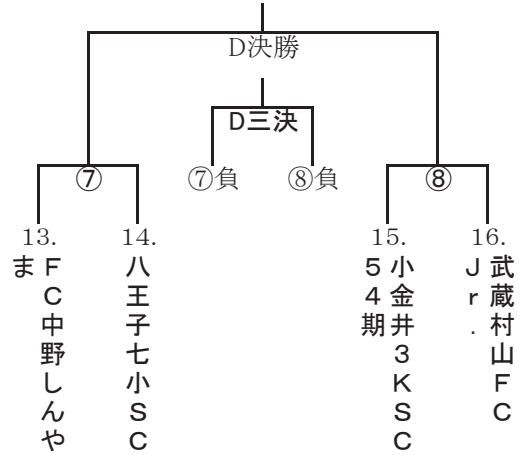

U8-E トーナメント

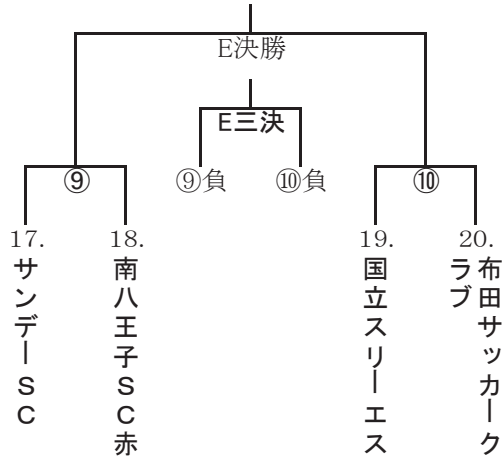

U8-F トーナメント

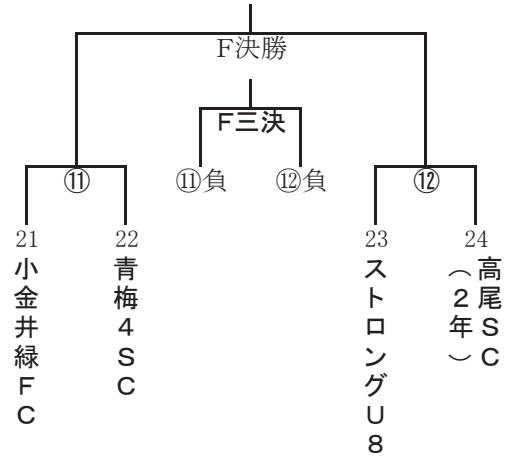

サッカーがもっと好きになる少年少女大会2023 試合組合せ表-2

試合日:8月27日(日) U12の部

U12-A トーナメント

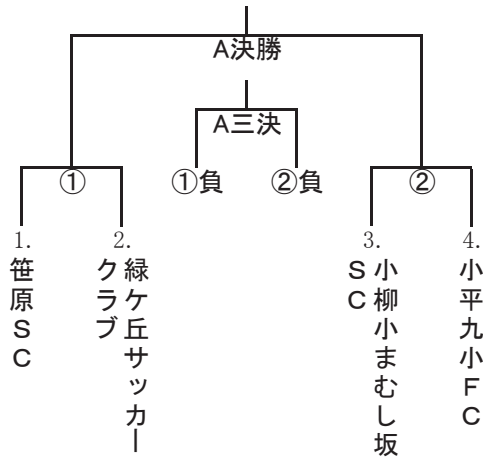

U12-B トーナメント

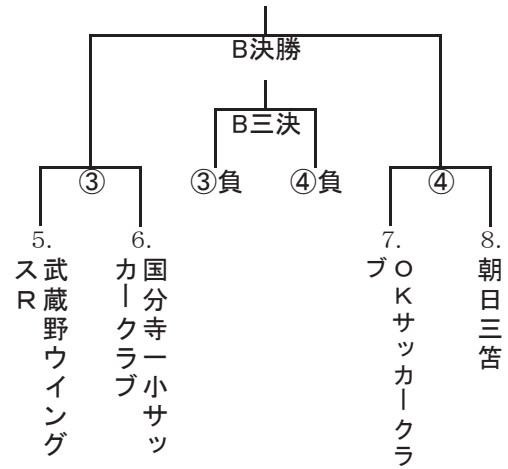

U12-C トーナメント

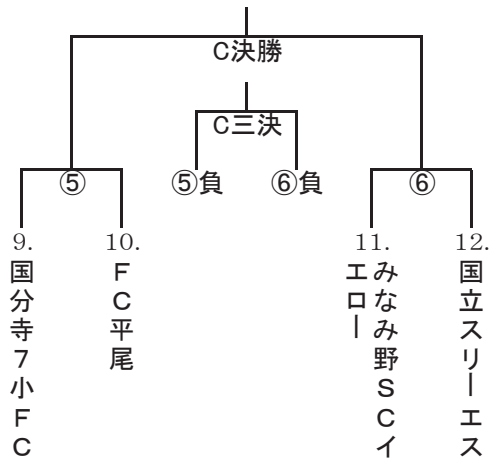

U12-D トーナメント

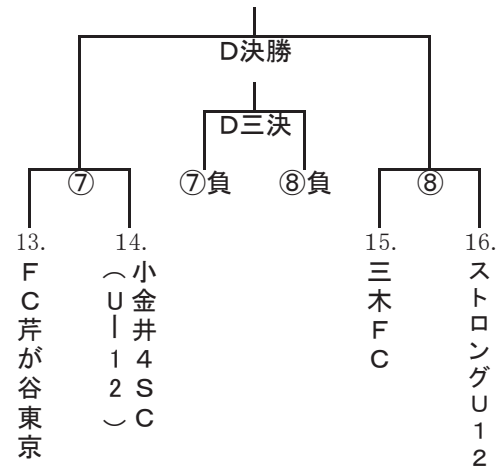

サッカーがもっと好きになる少年少女大会2023 試合組合せ表-2

試合日:8月27日(日) U10の部

U10-A トーナメント

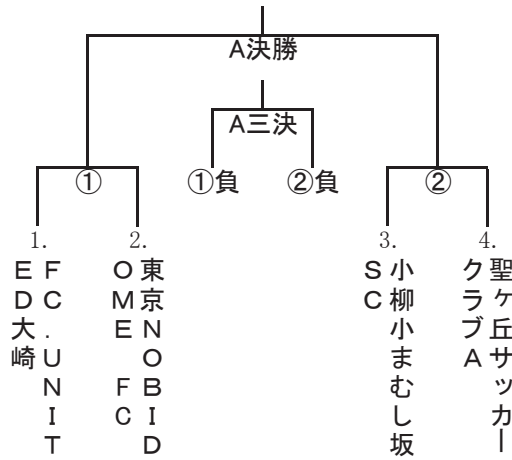

U10-B トーナメント

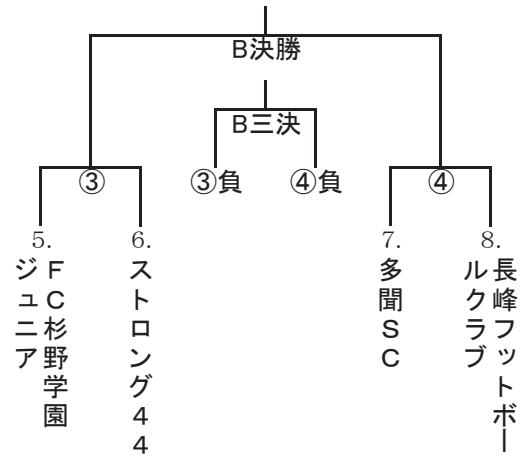

U10-C トーナメント

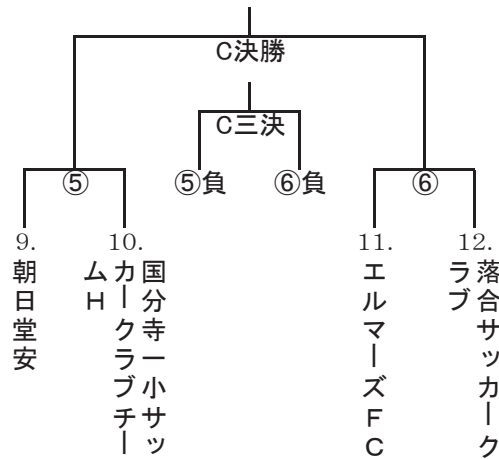

U10-D トーナメント

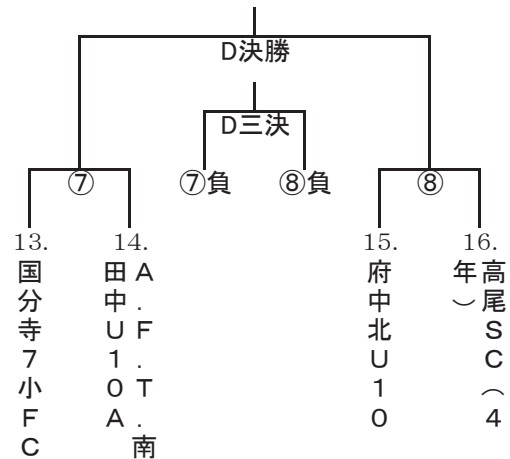

サッカーがもっと好きになる少年少女大会2023 試合組合せ表-2

試合日:8月27日(日) U8の部

U8-A トーナメント

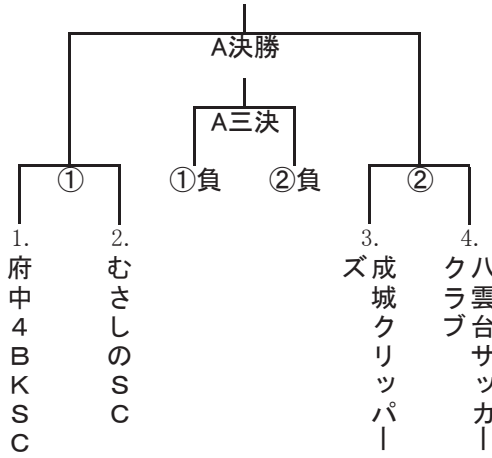

U8-B トーナメント

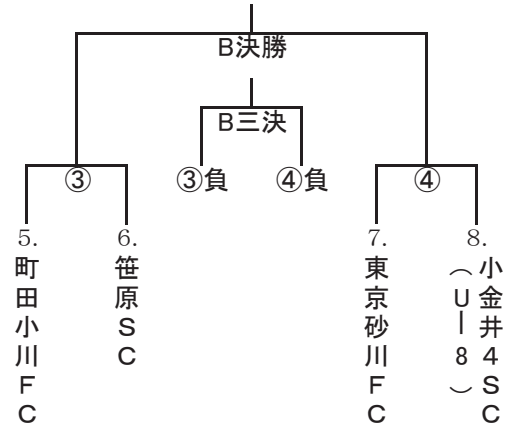

U8-C トーナメント

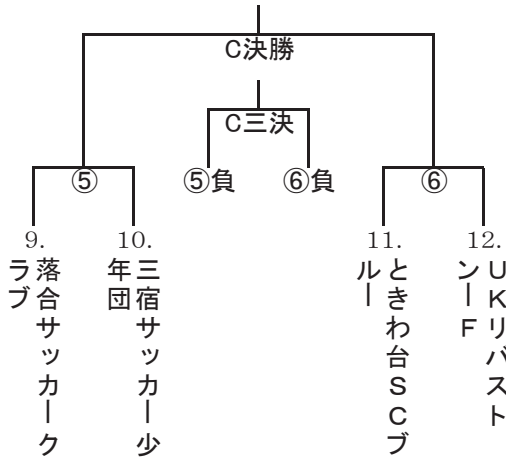

U8-D トーナメント

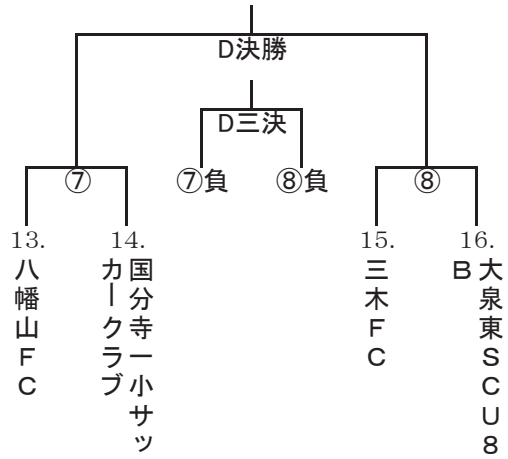

U8-E トーナメント

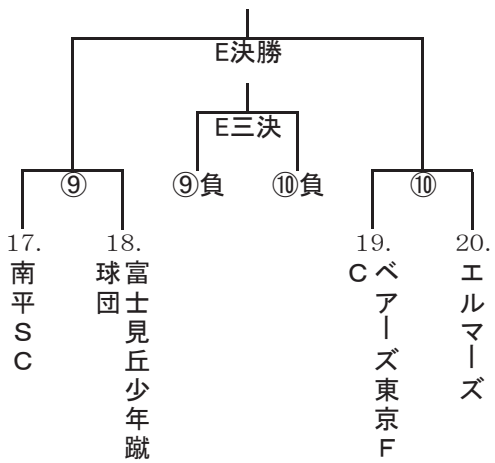

U8-F トーナメント

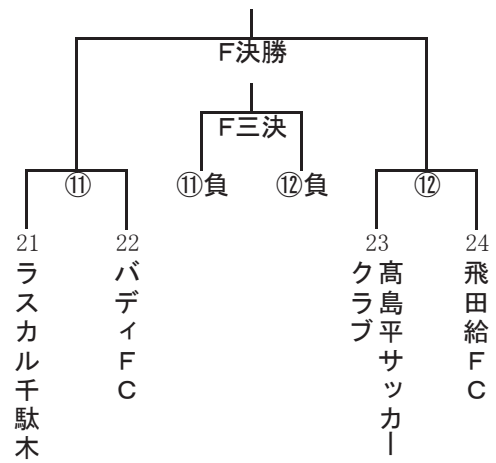

サッカーがもっと好きになる少年少女大会2023 時程表-1

試合日:8月26日(土)

試合時間:15-5-15分 府中朝日フットボールパーク Aコート						
No.	時間	クラス	対戦相手		審判	
1.	9:00 ~ 9:35	U12-A	横川MYFC ①	たまがわSC	高尾SC (6年)	
2.	9:40 ~ 10:15	U12-B	高尾SC (6年) ③	府中7FC	横川MYFC	
3.	10:20 ~ 10:55	U12-A	①勝	A決勝	②勝	府中7FC
4.	11:00 ~ 11:35	U12-B	③勝	B決勝	④勝	A決勝.勝
5.	11:40 ~ 12:15	U12-C	三宿サッカー少年団 ⑤	ホワイトイレブン5X	B決勝.勝	
6.	12:20 ~ 12:55	U12-D	小柳小まむし坂Elise ⑦	武蔵野ウイングスG	三宿サッカー少年団	
7.	1:00 ~ 1:35	U12-C	⑤勝	C決勝	⑥勝	小柳小まむし坂Elise
8.	1:40 ~ 2:15	U12-D	⑦勝	D決勝	⑧勝	C決勝.勝
9.	2:20 ~ 2:55	U12-E	浮間SC A ⑨	国立二小SC	D決勝.勝	
10.	3:00 ~ 3:35	U12-F	FC調和 ⑪	MIRAI FC U12-A	浮間SC A	
11.	3:40 ~ 4:15	U12-E	⑨勝	E決勝	⑩勝	FC調和
12.	4:20 ~ 4:55	U12-F	⑪勝	F決勝	⑫勝	E決勝.勝

試合日:8月26日(土)

試合時間:15-5-15分 府中朝日フットボールパーク Cコート						
No.	時間	クラス	対戦相手		審判	
1.	9:00 ~ 9:35	U12-A	駒沢小サッカークラブ ②	ホワイトイレブン6	FC REGALO	
2.	9:40 ~ 10:15	U12-B	FC REGALO ④	三鷹五小SC 6年	駒沢小サッカークラブ	
3.	10:20 ~ 10:55	U12-A	①負	A三決	②負	三鷹五小SC 6年
4.	11:00 ~ 11:35	U12-B	③負	B三決	④負	A三決.勝
5.	11:40 ~ 12:15	U12-C	FC中野しんやま ⑥	三鷹三小SC	B三決.勝	
6.	12:20 ~ 12:55	U12-D	千歳台フットボールクラブ ⑧	田無富士見JSC	FC中野しんやま	
7.	1:00 ~ 1:35	U12-C	⑤負	C三決	⑥負	千歳台フットボールクラブ
8.	1:40 ~ 2:15	U12-D	⑦負	D三決	⑧負	C三決.勝
9.	2:20 ~ 2:55	U12-E	成城クリッパーズ ⑩	国分寺二小KFC	D三決.勝	
10.	3:00 ~ 3:35	U12-F	府中二小フェニックスFC47期 ⑫	富士見丘少年蹴球団	国分寺二小KFC	
11.	3:40 ~ 4:15	U12-E	⑨負	E三決	⑩負	府中二小フェニックスFC47期
12.	4:20 ~ 4:55	U12-F	⑪負	F三決	⑫負	E三決.勝

サッカーがもっと好きになる少年少女大会2023 時程表-1

試合日:8月26日(土)

試合時間:15-5-15分 府中朝日フットボールパーク Bコート					
No.	時間	クラス	対戦相手		審判
1.	9:00 ~ 9:35	U10-A	FCアミスタ	① 小金井3KSC52期	高山SCブルー
2.	9:40 ~ 10:15	U10-B	高山SCブルー	③ ストロング45	FCアミスタ
3.	10:20 ~ 10:55	U10-A	①勝	A決勝	②勝 ストロング45
4.	11:00 ~ 11:35	U10-B	③勝	B決勝	④勝 A決勝.勝
5.	11:40 ~ 12:15	U10-C	国立スリーエス	⑤ FCサラマンドラ明正	B決勝.勝
6.	12:20 ~ 12:55	U10-D	JFCユントスU10	⑦ FC REGALO	国立スリーエス
7.	1:00 ~ 1:35	U10-C	⑤勝	C決勝	⑥勝 JFCユントスU10
8.	1:40 ~ 2:15	U10-D	⑦勝	D決勝	⑧勝 C決勝.勝
9.	2:20 ~ 2:55	U10-E	三鷹五小SC 4年	⑨ MIRAIO FC U10-A	D決勝.勝
10.	3:00 ~ 3:35	U10-F	三木FC	⑪ 三鷹三小SC	三鷹五小SC 4年
11.	3:40 ~ 4:15	U10-E	⑨勝	E決勝	⑩勝 三木FC
12.	4:20 ~ 4:55	U10-F	⑪勝	F決勝	⑫勝 E決勝.勝

試合日:8月26日(土)

試合時間:15-5-15分 府中朝日フットボールパーク Dコート					
No.	時間	クラス	対戦相手		審判
1.	9:00 ~ 9:35	U10-A	八王子七小サッカークラブ	② 南山EFC	FC調和
2.	9:40 ~ 10:15	U10-B	FC調和	④ ベアーズ東京FC	八王子七小サッカークラブ
3.	10:20 ~ 10:55	U10-A	①負	A三決	②負 ベアーズ東京FC
4.	11:00 ~ 11:35	U10-B	③負	B三決	④負 A三決.勝
5.	11:40 ~ 12:15	U10-C	FC中野しんやま	⑥ 布田レッド	B三決.勝
6.	12:20 ~ 12:55	U10-D	FC北野	⑧ FC芹ヶ谷東京	FC中野しんやま
7.	1:00 ~ 1:35	U10-C	⑤負	C三決	⑥負 FC北野
8.	1:40 ~ 2:15	U10-D	⑦負	D三決	⑧負 C三決.勝
9.	2:20 ~ 2:55	U10-E	FC高円寺	⑩ 小金井緑FC	D三決.勝
10.	3:00 ~ 3:35	U10-F	国分寺二小KFC	⑫ みなみ野サッカークラブ	FC高円寺
11.	3:40 ~ 4:15	U10-E	⑨負	E三決	⑩負 国分寺二小KFC
12.	4:20 ~ 4:55	U10-F	⑪負	F三決	⑫負 E三決.勝

サッカーがもっと好きになる少年少女大会2023 時程表-1

試合日:8月26日(土)

試合時間:15-5-15分 府中市少年サッカー場 4Aコート					
No.	時間	クラス	対戦相手		審判
1.	9:00 ~ 9:35	U8-A	三鷹五小SC 2年	① リトルキッカーズ	YNキッカーズ
2.	9:40 ~ 10:15	U8-B	YNキッカーズ	③ FC北野	三鷹五小SC 2年
3.	10:20 ~ 10:55	U8-A	①勝	A決勝	②勝 FC北野
4.	11:00 ~ 11:35	U8-B	③勝	B決勝	④勝 A決勝.勝
5.	11:40 ~ 12:15	U8-C	FCアミスタ	⑤ 高山SC	B決勝.勝
6.	12:20 ~ 12:55	U8-D	FC中野しんやま	⑦ 八王子七小SC	FCアミスタ
7.	1:00 ~ 1:35	U8-C	⑤勝	C決勝	⑥勝 FC中野しんやま
8.	1:40 ~ 2:15	U8-D	⑦勝	D決勝	⑧勝 C決勝.勝
9.	2:20 ~ 2:55	U8-E	サンデーSC	⑨ 南八王子SC赤	D決勝.勝
10.	3:00 ~ 3:35	U8-F	小金井緑FC	⑪ 青梅4SC	サンデーSC
11.	3:40 ~ 4:15	U8-E	⑨勝	E決勝	⑩勝 小金井緑FC
12.	4:20 ~ 4:55	U8-F	⑪勝	F決勝	⑫勝 E決勝.勝

試合日:8月26日(土)

試合時間:15-5-15分 府中市少年サッカー場 4Bコート					
No.	時間	クラス	対戦相手		審判
1.	9:00 ~ 9:35	U8-A	A. F. T. 南田中U8A	② 緑ヶ丘サッカークラブ	新宿FC2年
2.	9:40 ~ 10:15	U8-B	新宿FC2年	④ MIRAIO FC U8-A	A. F. T. 南田中U8A
3.	10:20 ~ 10:55	U8-A	①負	A三決	②負 MIRAIO FC U8-A
4.	11:00 ~ 11:35	U8-B	③負	B三決	④負 A三決.勝
5.	11:40 ~ 12:15	U8-C	町田つるまSC	⑥ 田無富士見JSC	B三決.勝
6.	12:20 ~ 12:55	U8-D	小金井3KSC54期	⑧ 武蔵村山FC Jr.	町田つるまSC
7.	1:00 ~ 1:35	U8-C	⑤負	C三決	⑥負 小金井3KSC54期
8.	1:40 ~ 2:15	U8-D	⑦負	D三決	⑧負 C三決.勝
9.	2:20 ~ 2:55	U8-E	国立スリーエス	⑩ 布田サッカークラブ	D三決.勝
10.	3:00 ~ 3:35	U8-F	ストロングU8	⑫ 高尾SC (2年)	国立スリーエス
11.	3:40 ~ 4:15	U8-E	⑨負	E三決	⑩負 ストロングU8
12.	4:20 ~ 4:55	U8-F	⑪負	F三決	⑫負 E三決.勝

サッカーがもっと好きになる少年少女大会2023 時程表-1

試合日:8月27日(日)

試合時間:15-5-15分 府中朝日フットボールパーク Aコート					
No.	時間	クラス	対戦相手		審判
1.	9:00 ~ 9:10	U-12	開会式		
2.	9:10 ~ 10:00		FC東京サッカークリニック		
3.	10:15 ~ 10:50	U12-A	笹原SC ①	緑ヶ丘サッカークラブ	武蔵野ウイングスR
4.	10:55 ~ 11:30	U12-B	武蔵野ウイングスR ③	国分寺一小サッカークラブ	笹原SC
5.	11:35 ~ 12:10	U12-A	①勝	A決勝	②勝 国分寺一小サッカークラブ
6.	12:15 ~ 12:50	U12-B	③勝	B決勝	④勝 A決勝.勝
7.	1:05 ~ 1:15	U-12	開会式		
8.	1:15 ~ 2:05		FC東京サッカークリニック		
9.	2:20 ~ 2:55	U12-C	国分寺7小FC ⑤	FC平尾	FC芹が谷東京
10.	3:00 ~ 3:35	U12-D	FC芹が谷東京 ⑦	小金井4SC(U-12)	国分寺7小FC
11.	3:40 ~ 4:15	U12-C	⑤勝	C決勝	⑥勝 小金井4SC(U-12)
12.	4:20 ~ 4:55	U12-D	⑦勝	D決勝	⑧勝 C決勝.勝

試合日:8月27日(日)

試合時間:15-5-15分 府中朝日フットボールパーク Cコート					
No.	時間	クラス	対戦相手		審判
1.	9:00 ~ 9:10	U-12	開会式		
2.	9:10 ~ 10:00		FC東京サッカークリニック		
3.	10:15 ~ 10:50	U12-A	小柳小まむし坂SC ②	小平九小FC	OKサッカークラブ
4.	10:55 ~ 11:30	U12-B	OKサッカークラブ ④	朝日三笠	小柳小まむし坂SC
5.	11:35 ~ 12:10	U12-A	①負	A三決	②負 OKサッカークラブ
6.	12:15 ~ 12:50	U12-B	③負	B三決	④負 A三決.勝
7.	1:05 ~ 1:15	U-12	開会式		
8.	1:15 ~ 2:05		FC東京サッカークリニック		
9.	2:20 ~ 2:55	U12-C	みなみ野SCイエロー ⑥	国立スリーエス	三木FC
10.	3:00 ~ 3:35	U12-D	三木FC ⑧	ストロングU12	みなみ野SCイエロー
11.	3:40 ~ 4:15	U12-C	⑤負	C三決	⑥負 ストロングU12
12.	4:20 ~ 4:55	U12-D	⑦負	D三決	⑧負 C三決.勝

サッカーがもっと好きになる少年少女大会2023 時程表-1

試合日:8月27日(日)

試合時間:15-5-15分 府中朝日フットボールパーク Bコート				
No.	時間	クラス	対戦相手	審判
1.	9:00 ~ 9:10	U-10	開会式	
2.	9:10 ~ 10:00		FC東京サッカークリニック	
3.	10:15 ~ 10:50	U10-A	FC. UNITED大崎 ① 東京NOBIDOME FC	FC杉野学園ジュニア
4.	10:55 ~ 11:30	U10-B	FC杉野学園ジュニア ③ ストロング44	FC. UNITED大崎
5.	11:35 ~ 12:10	U10-A	①勝 A決勝 ②勝	ストロング44
6.	12:15 ~ 12:50	U10-B	③勝 B決勝 ④勝	A決勝.勝
7.	1:05 ~ 1:15	U-10	開会式	
8.	1:15 ~ 2:05		FC東京サッカークリニック	
9.	2:20 ~ 2:55	U10-C	朝日堂安 ⑤ 国分寺一小サッカークラブチームH	国分寺7小FC
10.	3:00 ~ 3:35	U10-D	国分寺7小FC ⑦ A. F. T. 南田中U10A	国分寺一小サッカークラブチームH
11.	3:40 ~ 4:15	U10-C	⑤勝 C決勝 ⑥勝	A. F. T. 南田中U10A
12.	4:20 ~ 4:55	U10-D	⑦勝 D決勝 ⑧勝	C決勝.勝

試合日:8月27日(日)

試合時間:15-5-15分 府中朝日フットボールパーク Dコート				
No.	時間	クラス	対戦相手	審判
1.	9:00 ~ 9:10	U-10	開会式	
2.	9:10 ~ 10:00		FC東京サッカークリニック	
3.	10:15 ~ 10:50	U10-A	小柳小まむし坂SC ② 聖ヶ丘サッカークラブA	多聞SC
4.	10:55 ~ 11:30	U10-B	多聞SC ④ 長峰フットボールクラブ	小柳小まむし坂SC
5.	11:35 ~ 12:10	U10-A	①負 A三決 ②負	長峰フットボールクラブ
6.	12:15 ~ 12:50	U10-B	③負 B三決 ④負	A三決.勝
7.	1:05 ~ 1:15	U-10	開会式	
8.	1:15 ~ 2:05		FC東京サッカークリニック	
9.	2:20 ~ 2:55	U10-C	エルマーズFC ⑥ 落合サッカークラブ	府中北U10
10.	3:00 ~ 3:35	U10-D	府中北U10 ⑧ 高尾SC(4年)	エルマーズFC
11.	3:40 ~ 4:15	U10-C	⑤負 C三決 ⑥負	高尾SC(4年)
12.	4:20 ~ 4:55	U10-D	⑦負 D三決 ⑧負	C三決.勝

サッカーがもっと好きになる少年少女大会2023 時程表-1

試合日:8月27日(日)

試合時間:15-5-15分 府中市少年サッカー場 4Aコート					
No.	時間	クラス	対戦相手		審判
1.	9:00 ~ 9:35	U8-A	府中4BKSC	① むさしのSC	町田小川FC
2.	9:40 ~ 10:15	U8-B	町田小川FC	③ 笹原SC	府中4BKSC
3.	10:20 ~ 10:55	U8-A	①勝	A決勝	②勝 笹原SC
4.	11:00 ~ 11:35	U8-B	③勝	B決勝	④勝 A決勝、勝
5.	11:40 ~ 12:15	U8-C	落合サッカークラブ	⑤ 三宿サッカー少年団	B決勝、勝
6.	12:20 ~ 12:55	U8-D	八幡山FC	⑦ 国分寺一小サッカークラブ	落合サッカークラブ
7.	1:00 ~ 1:35	U8-C	⑤勝	C決勝	⑥勝 八幡山FC
8.	1:40 ~ 2:15	U8-D	⑦勝	D決勝	⑧勝 C決勝、勝
9.	2:20 ~ 2:55	U8-E	南平SC	⑨ 富士見丘少年蹴球団	D決勝、勝
10.	3:00 ~ 3:35	U8-F	ラスカル千駄木	⑪ バディFC	南平SC
11.	3:40 ~ 4:15	U8-E	⑨勝	E決勝	⑩勝 ラスカル千駄木
12.	4:20 ~ 4:55	U8-F	⑪勝	F決勝	⑫勝 E決勝、勝

試合日:8月27日(日)

試合時間:15-5-15分 府中市少年サッカー場 4Bコート					
No.	時間	クラス	対戦相手		審判
1.	9:00 ~ 9:35	U8-A	成城クリッパーズ	② 八雲台サッカークラブ	東京砂川FC
2.	9:40 ~ 10:15	U8-B	東京砂川FC	④ 小金井4SC(U-8)	成城クリッパーズ
3.	10:20 ~ 10:55	U8-A	①負	A三決	②負 小金井4SC(U-8)
4.	11:00 ~ 11:35	U8-B	③負	B三決	④負 A三決、勝
5.	11:40 ~ 12:15	U8-C	ときわ台SCブルー	⑥ UKリバストーンF	B三決、勝
6.	12:20 ~ 12:55	U8-D	三木FC	⑧ 大泉東SCU8B	ときわ台SCブルー
7.	1:00 ~ 1:35	U8-C	⑤負	C三決	⑥負 三木FC
8.	1:40 ~ 2:15	U8-D	⑦負	D三決	⑧負 C三決、勝
9.	2:20 ~ 2:55	U8-E	ベアーズ東京FC	⑩ エルマーズ	D三決、勝
10.	3:00 ~ 3:35	U8-F	高島平サッカークラブ	⑫ 飛田給FC	ベアーズ東京FC
11.	3:40 ~ 4:15	U8-E	⑨負	E三決	⑩負 高島平サッカークラブ
12.	4:20 ~ 4:55	U8-F	⑪負	F三決	⑫負 E三決、勝



FC TOKYO サッカークリニック

FC東京によるサッカークリニックを開催します。受講チームは、時程表の開会式開始時刻5分前に、ボール・水筒を持ってサッカークリニック会場(朝日フットボールパークAコート)にお集まりください。サッカークリニック受講後、試合をする流れになっています。

FC東京 サッカークリニック 時程表 8月27日(日)

	時間	クラス	受講チーム	
第1回	9:00~9:10	U12,U10	開会式	
	9:10~9:50	U12	笹原SC	緑ヶ丘サッカークラブ
			小柳小まむし坂SC	小平九小FC
			武蔵野ウイングスR	国分寺一小サッカークラブ
			OKサッカークラブ	朝日三笈
		U10	FC. UNITED大崎	東京NOBIDOME FC
			小柳小まむし坂SC	聖ヶ丘サッカークラブA
			FC杉野学園ジュニア	ストロング44
多聞SC			長峰フットボールクラブ	
10:15~12:50		試合		
第2回	1:05~1:15	U12,U10	開会式	
	1:15~1:55	U12	国分寺7小FC	FC平尾
			みなみ野SCイエロー	国立スリーエス
			FC芹が谷東京	小金井4SC(U-12)
			三木FC	ストロングU12
		U10	朝日堂安	国分寺一小サッカークラブチームH
			エルマーズFC	落合サッカークラブ
			国分寺7小FC	A. F. T. 南田中U10A
府中北U10			高尾SC(4年)	
2:20~4:55		試合		

サッカーがもっと好きになる少年少女大会2023
 府中朝日フットボールパーク・府中市少年サッカー場
 コート配置図、駐車場図

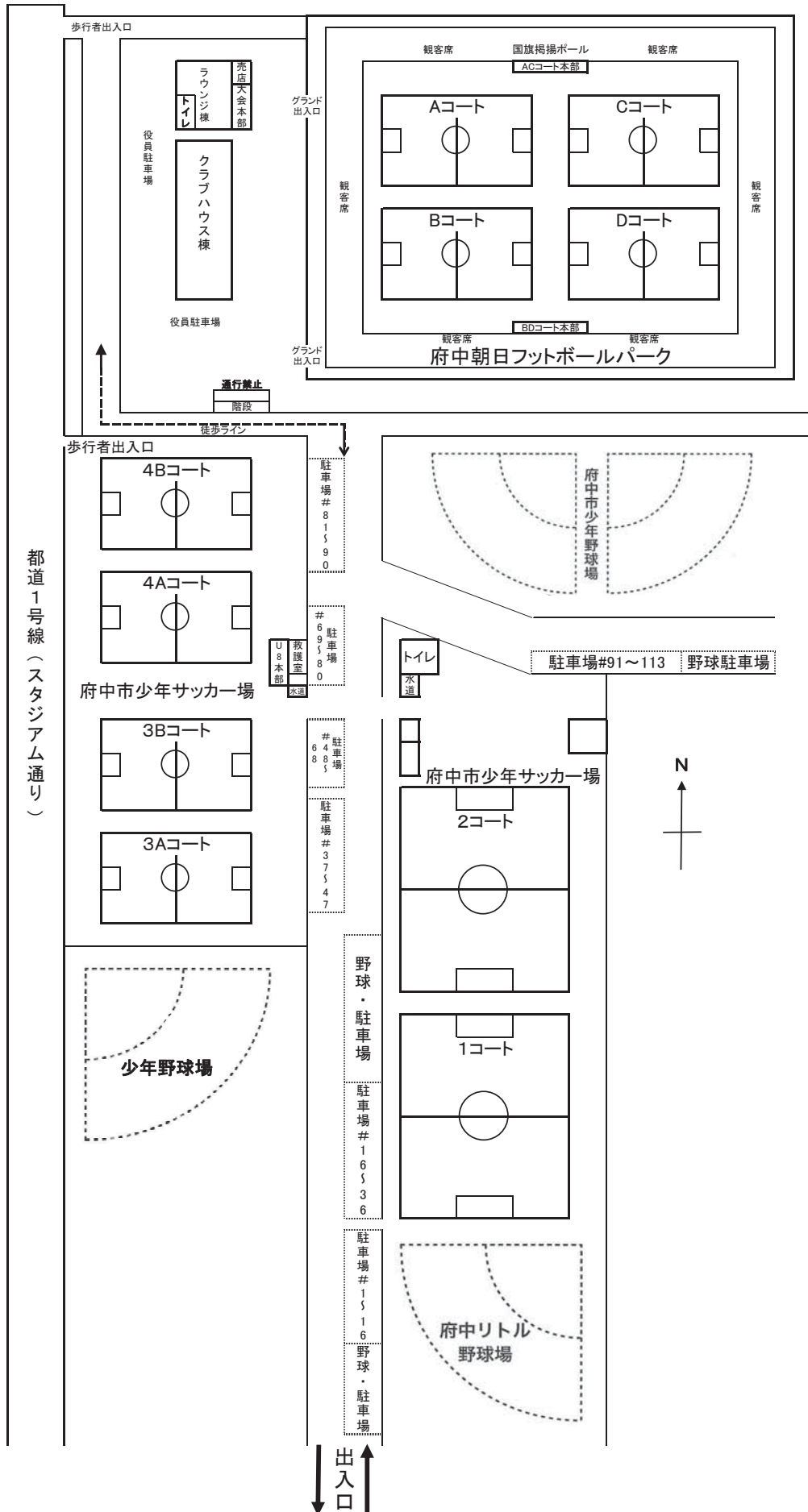

府中朝日フットボールパーク

府中市少年サッカー場

(旧 朝日サッカー場)

東京都府中市朝日町3丁目7番地

東京都府中市朝日町3丁目

●京王線「飛田給駅」下車 徒歩 15分 ●西武多摩川線「多磨駅」下車 徒歩 9分

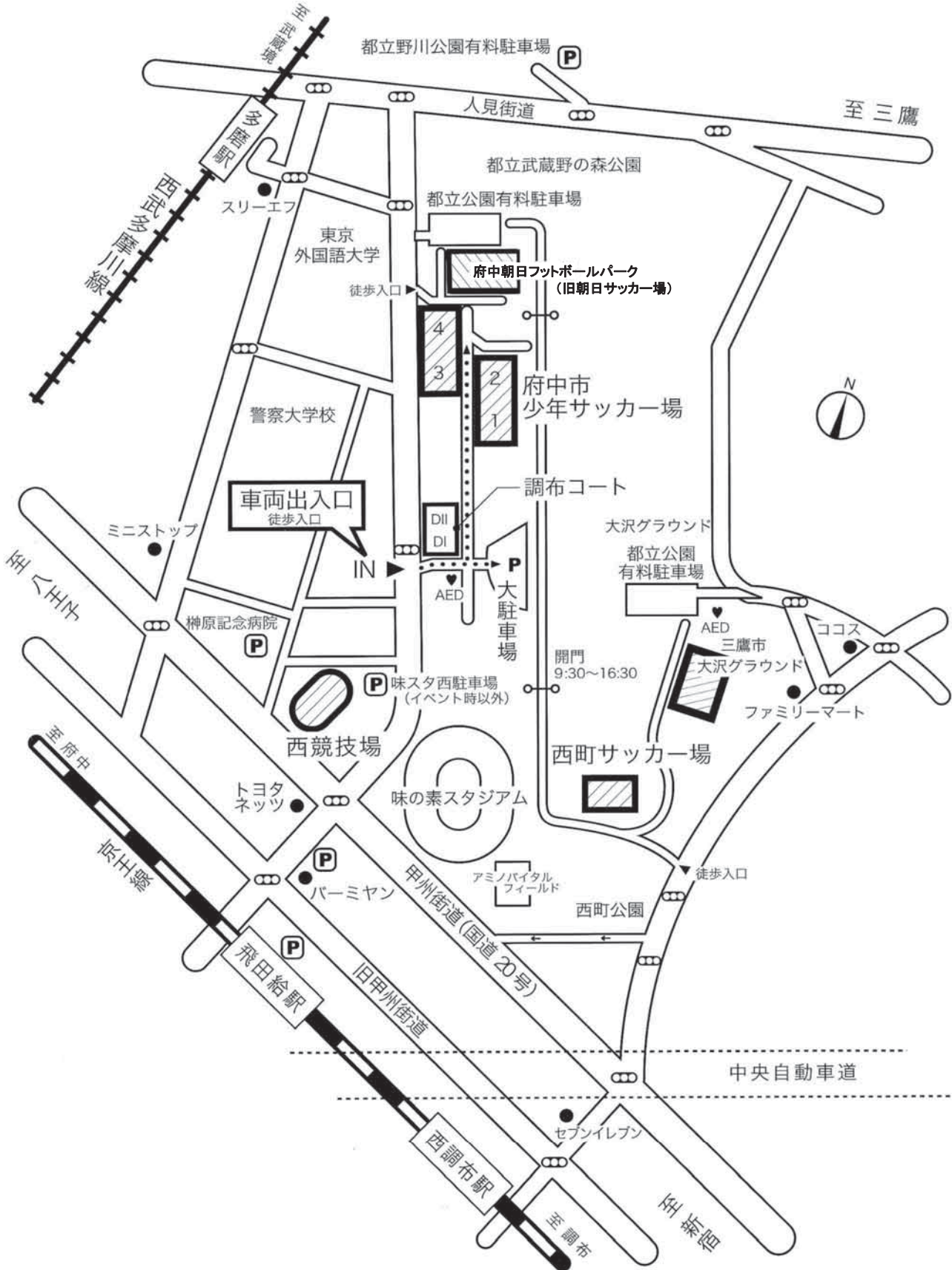

サッカーがもっと好きになる少年少女大会2023



雨天・荒天時の連絡方法

2023年8月26日(土)、27日(日)

小雨決行しますが、雨天・荒天時の中止等の連絡につきましては、
当日午前6時に決定し、
NPO法人府中YSSのホームページ
<http://park8.wakwak.com/~fyss/>
で発表します。

<注意事項>

府中YSSのホームページ

<http://park8.wakwak.com/~fyss/> を開いたら、
インターネットのアプリ(ブラウザ)のメニューから、

- ① 再読み込み(リロード)をするか、
- ② 一度他ページを読み込み、再度(府中YSSホームページ)を読み込み、
常に最新の情報を確認下さい。

以上

〈落雷の予兆〉に関する参考資料

文献『雷から身を守るには—安全対策Q&A—改訂版』（日本大気電気学会編、平成13年発行）には、落雷被害を避けるための予知方法について次のように記述されている。以下抜粋して掲載する。

「どのような方法でも発生・接近の正確な予測は困難ですから、早めに安全な場所(建物、自動車、バス、電車などの内部。)へ避難することです。

モクモクと発達した一群の入道雲は落雷の危険信号です。厚い黒雲が頭上に広がったら、雷雲がさらに近づいたと考えて下さい。雷雲が近づくときは、多くの場合は突風が吹くとともに気温が下がり、やがて激しい雨になります。しかし、突風や降雨より落雷が先に起こることがありますので、早めの避難が大切です。」

「雷鳴はかすかでも危険信号です。雷鳴が聞こえるときは、その後の雷が自分に落ちてくる危険がありますから、すぐに安全な場所に避難して下さい。雷鳴が聞こえなくて雨も降っていないときに、突然落雷が発生する場合がありますので、雷鳴だけで雷の発生や接近を判断するのは危険です。

もっと遠いところの雷の発生は、ラジオで中波や短波のAM放送を受信していると、ガリッガリッという雑音が入ることにより、検知できます。雑音の間隔が短くなり、激しく連続的になるときは、雷がさらに接近してくるときです。このときはラジオの雑音だけでなく、雷鳴にも注意して下さい。雷鳴が聞こえてくれば、雷雲はすでに危険な範囲に入っています。」

「雷雲が遠ざかって雷鳴が聞こえなくなっても、20分くらいはまだその雷雲から落雷の危険がありますから、安全な場所で待機することが必要です。また、一つの雷雲が去っても、次の雷雲が近づいてくる場合がありますので、新しい雷雲の接近に常に注意することが必要です。」

「自動車、バス、列車、鉄筋コンクリート建築の内部は安全です。」「本格的な木造建築の内部も普通の落雷に対しては安全です。しかし、テントやトタン屋根の仮小屋の中は、屋外と同様に雷の被害を受ける危険があります。」

「絶えず雷鳴に注意し、空模様を見守ります。雷鳴がきこえたり雷雲が近づく様子があるときは、直ちに近く建物、自動車、バスの中に入り、安全な空間に避難します。雷鳴は、遠くかすかに聞こえる場合でも、自分に落雷する危険信号と考えて、直ちに避難して下さい。雷活動が止んで20分以上経過してから、屋外に出ます。

屋根のない観客席も危険ですから、安全な場所に避難します。」

以上

サッカーがもっと好きになる少年少女大会2023
2023年8月26日、27日

NPO法人府中YSS

熱中症対策の実施要領

WBGT値 (乾球温度)	対 策		2016年度ガイドライン (東京都少年サッカー連盟)
31℃以上 (35℃以上)	5	※原則中止	※原則中止
	4	※やむを得ず実施の場合 ①前半・後半の中間にCooling Break3分をとる。 (試合開始後6分のアウトオブプレーよりCooling Breakを始める) ②ハーフタイムを8分としCooling Breakとする。	※やむを得ずの場合 ☆対策「A」「B」 ☆Cooling Break(ハーフタイムおよび前後半1回)
28～31℃ (31～35℃)	3	①前半・後半の中間にCooling Break3分をとる。 (試合開始後6分のアウトオブプレーよりCooling Breakを始める) ②ハーフタイムを8分としCooling Breakとする。	☆対策「A」 ☆飲水タイム(前後半) および ☆Cooling Break(ハーフタイムなど)
25～28℃ (28～31℃)	2	①前半・後半の中間に飲水タイムをとる。 (試合開始後7.5分のアウトオブプレーより飲水タイムとし、飲水終了後、直ちにインプレーに入る。 飲水タイムは試合時間に含める。) ②ハーフタイムを8分としCooling Breakとする。	☆対策「A」 ☆飲水タイム(前後半) または ☆Cooling Break(ハーフタイムなど)
21～25℃ (24～28℃)	1	①前半・後半の中間に飲水タイムをとる。 (試合開始後7.5分のアウトオブプレーより飲水タイムとし、飲水終了後、直ちにインプレーに入る。 飲水タイムは試合時間に含める。) ②ハーフタイムは5分とする。	☆対策「A」 ☆飲水タイム(前後半)

1. WBGT温度計は、朝日フットボールパークACコート本部付近に設置し、このWBGT温度により全コートで上記対策を行います。

2. 審判と各チームの指導者は、各コート本部でWBGT温度を確認し、試合を行ってください。

3. 飲水タイム、クーリングブレイクは、試合時間内で行ないます。

※例えば、0分:試合開始、7.5分:クーリングブレイク3分、15分:前半終了(クーリングタイム3分ぶんを延長しません)

(参考)

Cooling Break(クーリング ブレイク)とは

・前後半1回ずつ、それぞれの半分の時間が経過した頃に、3分間の[Cooling Break]を設定し、選手と審判員は以下の行動をとる。

①日陰のあるベンチに入り、休む。

②氷、アイスバッグ等でカラダ(頸部・脇下・鼠径部)を冷やし、必要に応じて着替えをする。

③水だけでなくスポーツドリンク等を飲む。

(留意点)

・戦術的な指示も許容する。

飲水タイムとは

・前後半それぞれの半分の時間を経過した頃、アウトオブプレーの時に、主審が指示して全員に飲水させる。

・選手はそれぞれのチームのベンチ前で容器を取って、ライン上で飲水する。

・審判員もこの時に飲水してよい。飲み物は各コート本部に用意する。

・飲水タイムは30秒～1分間程度とし、戦術的な指示は許容されない。

以上

熱中症対策について

公益財団法人日本サッカー協会の「熱中症対策ガイドライン」及び東京都少年サッカー連盟の「熱中症対策ガイドライン（概要）」に準じて大会本部で指示します。

概要

サッカーコート（試合場）のWBGT(湿球黒球温度)を計測し、この測定値により判断・指示します。

対策の例（東京都少年サッカー連盟の2016年度「熱中症対策ガイドライン（概要）」より）

・対策(例) ・早朝、夕方時間利用 ・CoolingBreek ハーフタイム5分内利用 ハーフタイム8分設定 前後半3分設定 試合時間短縮 20→17分 ・CoolingBreekと 飲水タイムの併用 前後半,飲水タイム1回 前後半,飲水タイム1回 プラス ハーフタイム5分内利用 など	WBGT値 (乾球温度)	・クレー ・天然芝 ・人工芝 (屋根あり)
	31℃以上 (35℃)	・原則中止、延期 *やむを得ずの場合 ・対策「A」「B」 ・CoolingBreek(HT) ・および 前後半1回
	28～31℃ (31～35℃)	・対策「A」 ・飲水タイム(前後半) および ・CoolingBreek(HTなど)
	25～28℃ (28～31℃)	・対策「A」 ・飲水タイム(前後半)又は ・CoolingBreek(HTなど)
21～25℃ (24～28℃)	・対策「A」 ・飲水タイム(前後半)	

熱中症対策ガイドライン

公益財団法人 日本サッカー協会

【大会/試合スケジュールの規制(事前の準備)】

大会/試合を開催しようとする期間の各会場(都市)における、過去5年間の時間毎のWBGTの平均値を算出し、その数値によって大会/試合スケジュールを設定する。必要に応じて、試合時間を調整して早朝や夜間に試合を行う、ピッチ数を増やす、大会期間を長くするなどの対策を講じる。

※過去のWBGT値は環境省『熱中症予防情報サイト(http://www.wbgt.env.go.jp/record_data.php)』からダウンロードできる。

- WBGT=31℃以上となる時刻に、試合を始めない。(キックオフ時刻を設定しない。)
 - WBGT=31℃以上となる時刻が試合時間に含まれる場合は、事前に『JFA 熱中症対策※¹<A>+』を講じた上で、試合日の前日と翌日に試合を行わないスケジュールを組む。
 - WBGT=28℃以上となる時刻が試合時間に含まれる場合は、事前に『JFA 熱中症対策※¹<A>』を講じる。
- ▽クーラーが無い体育館等の屋内で試合を行う場合も、上記と同じ基準で対策を講じる。
- ▽屋根の無い人工芝ピッチで試合を行う場合は、天然芝等に比べて WBGT 値の上昇が見込まれるため、上記の値から-3℃した値を基準とする。
- WBGT=28℃以上となる時刻は、屋根の無い人工芝ピッチは原則として使用しないとする『JFA 熱中症対策※¹<A>+』を講じなければならないため、使用不可とする。
 - WBGT=25℃以上となる時刻が試合時間に含まれる場合は事前に『JFA 熱中症対策※¹<A>』を講じる。
- これらの規制・対策以外にも表面温度の上昇による足底部の低温やけどや擦過傷の危険性を考慮すること。

『JFA 熱中症対策※¹』

<A>

- ① ベンチを含む十分なスペースにテント等を設置し、日射を遮る。
 - ※全選手/スタッフが同時に入り、かつ氷や飲料等を置けるスペース。
 - ※スタジアム等に備え付けの屋根が透明のベンチは、日射を遮れず風通しも悪いため使用不可。
- ② ベンチ内でスポーツドリンクが飲める環境を整える。
 - ※天然芝等の上でも、養生やバケツの設置等の対策を講じてスタジアム管理者の了解を得る。
- ③ 各会場に WBGT 計を備える。
- ④ 審判員や運営スタッフ用、緊急対応用に、氷・スポーツドリンク・経口補水液を十分に準備する。
- ⑤ 観戦者のために、飲料を購入できる環境(売店や自販機)を整える。
- ⑥ 熱中症対応が可能な救急病院を準備する。特に夜間は宿直医による対応の可否を確認する。
- ⑦ [Cooling Break※²]または飲水タイムの準備をする。

- ⑧ 屋根の無い人工芝ピッチは原則として使用しない。
- ⑨ 会場に医師、看護師、BLS(一次救命処置)資格保持者のいずれかを常駐させる。
- ⑩ クーラーがあるロッカールーム、医務室が設備された施設で試合を行う。

【大会/試合実施時の規制(当日の対応)】

各会場にWBGT計を準備し、計測した数値により対策を講じる。

[計測方法] ①必ずピッチ上で、WBGT 計の黒球が日影にならないように計測する。計測時の WBGT 計の高さは、プレーする選手の年齢の平均身長 $\times 2/3$ とする。

(例.中3男子の場合、 $168.8\text{cm} \times 2/3 = 113\text{cm}$)

②計測する時間はできる限り試合開始の直前、かつロッカーアウトするまでに両チームに対応方法を伝達できるタイミングとする。

③試合中もピッチに近い場所で計測し続け、数値を把握する。

④ハーフタイム時(できる限り後半開始の直前)の数値により後半の対応方法を決定し、両チームに伝達する。

※原則として、前後半のプレー中に数値が変わっても対応方法の変更はしない。

■WBGT=31℃以上の場合、試合を中止または延期する。

やむを得ず行う場合は『JFA 熱中症対策^{※1}<A+B>』を講じた上で、[Cooling Break^{※2}]を行う。

※中止や延期の判断は、試合前またはハーフタイム時に行うこととし、前後半のプレー中に試合を中止・延期はしない。試合前は大会の主催者または主管者、もしくはその代行者が必要に応じて主審と協議の上で判断し、ハーフタイム時は主審が大会の主催者または主管者、もしくはその代行者と協議の上で判断する。

※大会主催者は、中止や延期となった場合の対策や当該試合の取扱いについて予め規定しておくこと。

■WBGT=28℃以上の場合、『JFA 熱中症対策^{※1}<A>』を講じた上で、以下の対応を行う。

1・2種…[Cooling Break^{※2}] または[飲水タイム]を行う。

3・4種…[Cooling Break^{※2}]を行う。

また、『JFA 熱中症対策^{※1}<A+B>』を講じた場合は、全ての種別において[Cooling Break^{※2}] または[飲水タイム]を推奨することとする。

■WBGT=25℃以上の場合、3・4種の試合は『JFA 熱中症対策^{※1}<A>』を講じた上で、以下の対応を行う。

3種…[飲水タイム]を行う。

4種…[Cooling Break^{※2}] または[飲水タイム]を行う。

▽体育館等の屋内でフットサル等の試合を行う場合も、上記と同じガイドラインを適用する。ただし、同じ WBGT 値でも屋外に比べて熱射・輻射が少ないが高湿度傾向にあるので、除湿機の設置や風通しを良くするなどの対策を講じる必要がある。また、建物自体に熱がこもるため日没後も WBGT 値が下がりにくい傾向があることにも注意すること。

▽フットサルやビーチサッカー、8人制サッカーのような「自由な交代」が可能な試合についても、ガイドラインに沿って[Cooling Break]や[飲水タイム]を設定する。

[Cooling Break※2]

前後半 1 回ずつ、それぞれの半分の時間が経過した頃に 3 分間の[Cooling Break]を設定し、選手と審判員は以下の行動をとる。

- ① 日影にあるベンチに入り、休む。
- ② 氷・アイスパック等でカラダ(頸部・脇下・鼠径部)を冷やし、必要に応じて着替えをする。
- ③ 水だけでなくスポーツドリンク等を飲む。

<留意点>

- ・原則として試合の流れの中で両チームに有利・不利が生じないようなアウトオブプレーの時に、主審が判断して設定する。
- ・戦術的な指示も許容する。
- ・チームが、カラダを冷やすための器具を持ち込む際は、事前に大会運営責任者の了解を得る。
- ・審判員は[Cooling Break]の時間を遵守するため、試合再開時には選手に速やかにポジションに戻るよう促すと同時に、出場選手の確認を行う。
- ・サブメンバーは出場メンバーとの識別のため必ずビブスを着用する。運営担当者は試合再開時に出場メンバーの確認について審判員をサポートする。
- ・[Cooling Break]に要した時間は「その他の理由」によって費やされた時間として前後半それぞれの時間に追加される。
- ・[Cooling Break]を設定する場合は試合前またはハーフタイム時のロッカーアウトまでに両チームに伝達する。また、WBGT 値に応じて、前半と後半の対応が異なる場合がある。

(参考... 飲水タイム)

- ・前後半それぞれの半分の時間を経過した頃、試合の流れの中で両チームに有利、不利が生じないようなボールがアウトオブプレーの時に、主審が選手に指示を出して全員に飲水をさせる。もっとも良いのは中盤でのスローインの時であるが、負傷者のための担架を入れた時や、ゴールキックの時も可能である。
- ・選手はあらかじめラインの外に置かれているボトルをとるか、それぞれのチームベンチの前でベンチのチーム関係者から容器を受け取って、ライン上で飲水する。
- ・主審、副審もこの時に飲水して良い。そのために第4の審判員席と、第2副審用として反対側のタッチライン沿いにボトルを用意する必要がある。
- ・スポーツドリンク等、水以外の飲料の補給については、飲料がこぼれて、その含有物によっては競技場の施設を汚したり、芝生を傷めたりする恐れもある。大会主催者が水以外の持ち込み可否及び摂取可能エリアについて、使用会場に確認をとって運用を決定するので、その指示に従って、飲水する。
- ・飲水タイムは30秒から1分間程度とし、主審は選手にポジションにつくよう指示してなるべく早く試合を再開する。飲水に要した時間は、「その他の理由」により空費された時間として、前、後半それぞれに時間を追加する。
- ・時間の経過にともなって環境条件がかなり変わった場合は、飲水を実施するかしないかの判断をハーフタイムに変更してよい。
- ・飲水を行う場合は、試合前(あるいはハーフタイム時)に両チームにその旨を知らせる。
- ・飲水タイムは、あくまでも飲水のためである。
- ・飲水タイムとは別に、従来どおり、ボールがアウトオブプレーのときにライン上で飲水できる。

以上

すべての スポーツに エールを

スポーツくじの収益は、
日本のスポーツを育てるために
使われています。



くじを買うはエールになる

スポーツくじ

