

第37回 府中市フットサル大会 プログラム



2023年1月7日 : 小学生の部、中学生の部、スーパーシニアの部
2023年1月8~9日 : 女子の部 (A, B, C, E)
一般の部、壮年の部 (A, B)、シニアの部
スーパーシニアの部

会場

☆郷土の森総合体育館
(市立総合体育館)
☆押立体育館
☆日吉体育館



スポーツは育てることができる。

スポーツくじ(toto・BIG)の収益は、日本のスポーツを育てるために使われています。

スポーツ振興くじ助成事業

2022年12月14日発行

第 37 回府中市フットサル大会

大会要項

目的 フットサル競技を通じて、青少年、女性、青年、壮年、シニア、各年齢層に幅広く適応したチーム編成とし、心身ともに健康でゆとりのある生涯スポーツを目指し、また、地域活性化の一環として市民はもとより、在勤、在学、在外国人も含め、相互の交流を深めると共に大会の一層の理解と推進を図る。

期日 2023年

★1月7日(土)小学生の部、中学生の部、スーパーシニアの部

★1月8日(日)女子/A・B・C、壮年/A・B・一般・シニア

★1月9日(祝)女子/A・B・C・E、壮年/A・B・一般・シニア・スーパーシニア

会場 ・総合体育館 : 府中市矢崎町 5-5 TEL 042-363-8111 (府中駅・バス・郷土の森総合体育館)
・押立体育館 : 府中市押立町 1-37 TEL 042-367-0750 (武蔵野台駅・徒歩 10 分)
・日吉体育館 : 府中市八幡町 3-8 TEL 042-363-2501 (東府中駅・徒歩 5 分)

主催 府中市フットサル大会実行委員会 NPO 法人府中YSS

主管 NPO 法人府中YSS NPO 法人府中アスレティックフットボールクラブ

後援 FC 東京 **FC TOKYO**

スポーツ振興くじ助成事業  FOR ALL SPORTS OF JAPAN

協賛 府中スポーツガーデン 

協力 府中市少年サッカー連盟 府中市フットサル協会 府中市サッカー連盟

参加資格

- (1) 府中市内に在住、在勤、在学および市内クラブ等で日常活動している者で編成したチーム。
- (2) チーム代表者は、市内居住者で20歳以上の成人の方、チームに対して全責任を負える者。
未成年者で構成されたチームは、登録したチーム代表者が試合時、必ず、選手ベンチに帯同していること。
- (3) 参加全選手がいずれかのスポーツ傷害保険に加入していること。

チーム構成

1. 年齢層(2023年4月1日起算)によるチーム編成とし、次の11部門別大会とする。

	競技部門	参加数	チーム構成条件
(1)	少年の部	21	小学6年生を主体に編成したチーム
(2)	中学生の部	7	中学在校生で編成したチーム
(3)	一般男子の部	32	高校生以上で編成したチーム
(4)	壮年Aの部	12	30歳以上で編成したチーム
(5)	壮年Bの部	39	40歳以上で編成したチーム
(6)	シニアの部	22	50歳以上で編成したチーム(男女混合可)
(7)	スーパーシニアの部	11	60歳以上で編成したチーム(男女混合可)
(8)	一般女子Aの部	5	女子15歳以上で編成したチーム
(9)	女子Bの部	12	30歳以上で編成したチーム
(10)	女子Cの部	21	40歳以上で編成したチーム
(11)	女子Eの部	4	50歳以上で編成したチーム

2. 出場選手は二部門にまたがって登録することが出来ない。(違反した場合はチーム失格)
3. 登録選手の追加等の変更は抽選会の日(11月26日)まで認められるが、それ以降は出来ません。

試合方法と競技規則

1. チーム5名(うちゴールキーパー1名含む)
2. 試合は予選リーグ、決勝トーナメント戦とする。
3. リーグ戦の順位決定は、勝点、得失点、総得点、対戦者間、抽選の順で決定する。
4. トーナメント戦で勝敗が決しない場合は、3本のPK戦とする。以降ノックアウト方式。
5. 競技規則は、2022フットサル競技規則に準じる。

その他

1. 「選手・スタッフ登録書」2部は正しく記入して下さい。不正が認められた場合はチーム失格と致します。
2. 競技者は「すねあて」を着用する。
3. 競技者は「体育館シューズ」に必ず履き替える。
4. 試合開始30分前までにチームは「受付」にて、登録選手の確認を受ける。
5. 試合開始30分前にチーム代表者は会場入り口受付で、ユニホーム色の確認を受ける。
同系統色の場合は、時程表の左側チームが優先され、右側のチームは第2ユニホームを着用する。
6. キックオフのコイントスは行わない。時程表の左側チームがオフィシャル席から見て左側エンドとし、キックオフを行う。
7. 大会中のけが、事故等については、当該チーム代表者・監督等の責任者に一任する。
8. 「府中市新型コロナウイルス対策に伴う体育施設利用制限について」(後述)を必ず順守すること。

表彰 上位入賞チーム、を表彰します。

大会事務局 府中市宮西町 3-16-2 とよしまスポーツ内(定休日:月・火)
電話 042-360-5281 FAX 042-360-5283 Email toyosp37@jcom.home.ne.jp

プログラムは、ホームページでも掲載しております。

検索 <府中 YSS> <府中アスレティック FC> <府中市少年サッカー連盟> <府中市サッカー連盟>

新型コロナウイルス感染症対策

府中市新型コロナウイルス対策に伴う体育施設利用制限について

試合日から起算して2週間前までについて、以下の事項に該当する方は、大会へ参加することはできません。

1. 平熱を超える発熱(おおむね 37 度 5 分以上)のある方
2. 咳(せき)、のどの痛みなど風邪の症状のある方
3. だるさ(倦怠(けんたい)感)、息苦しさ(呼吸困難)のある方
4. 嗅覚や味覚の異常のある方
5. 体が重く感じる、疲れやすい等の症状のある方
6. 新型コロナウイルス感染症陽性とされた方との濃厚接触のある方
7. 同居家族や身近な知人に感染が疑われる方のいる方
8. 過去 14 日以内に政府から入国制限、入国後の観察期間を必要とされている国、地域等への渡航又は当該在住者との濃厚接触のある方

大会当日の注意事項

● 観客席のない会場での観戦はできません。

● 検温の実施

①選手・チーム関係者の検温を実施する。非接触型の体温計で計測。
原則37.5℃以上の選手は、入館出来ない。

②当日のチーム全選手・全スタッフの健康状態を管理するため、

「選手・スタッフ登録書」の

(1) 当日の体温37.5℃以下

(2) 新型コロナウイルス対策をクリアしている。

の欄に○印があることを確認して、入館。○印がない選手・スタッフは入館できません。

③施設に消毒液設置。入館時には、アルコール消毒液で手指を消毒する。

④「手洗い・消毒」を適宜励行する。

● マスクの着用

①チームスタッフならびに選手は、感染拡大防止のため、マスクの着用をお願いいたします。

②選手・スタッフについては、試合中の着用は免除、ベンチでは出来る限り着用する。

● 三密を避ける行動

①チームは必要以上に早く来場することなく、40分以上前には来場しない。

②選手・スタッフは、入館後、出来る限り間隔を空けて待機する。

③密室となる更衣室等での会話は出来る限り控える。更衣中も可能な限り、人との間隔を1m以上確保する。

④チームミーティングも同様とし、人との間隔をあけて実施する。(ソーシャルディスタンス)

⑤登録選手・スタッフ以外の試合場への入場はできない。(観客席での観戦は可)

⑥試合場において、会話や応援などで大声を出さない。

⑦試合球は、適宜アルコール消毒する。

⑧試合のベンチは、前後半共、同じサイドとする。ピッチの交代も行わない。

⑨審判員との握手、対戦チーム同士選手・スタッフの握手・ハイタッチ等の競技以外の接触行為を行わない。

⑩試合後は、30分以内に速やかに退館する。チーム関係者も必要以上に施設に留まらない。

⑪飲食は、人と距離を1m以上とり食事を行う。控室など狭い空間での飲食は控える。

⑫窓が開く施設であれば、定期的に窓を開放し換気を行う。

総合体育館の第1ピッチ・第2ピッチへの選手入場について

選手の入場 ①限られた時間内で大会を運営しますので、ピッチ入退場の際は迅速に願います。前試合のハーフタイム5分前に集合し、ハーフタイム時に当該ピッチサイドに入り、エンドゾーンに入らずサイドライン後もしくは入口付近で待機してください。



図1. 次試合選手待機場所（総合体育館第一体育室の場合）

- 競技者の用具 ①ユニホーム（シャツ、パンツ、ソックス）スネ当てが無いと出場できません。
ユニホームには、背番号をつけてください。背番号の無い選手は出場できません。
ユニホームは正、副用意してください。サブのユニホームが用意できない場合はゼッケン（ビブス、背番号のあるもの）を用意してください。
- (注) スーパーシニア、シニア、女子の部については、ジャージ、ハーフパンツ等での出場が可能です。
- 審判 ①審判割り当てがあるチームは、審判服、ホイッスル、カード（イエロー、レッド、グリーン）の用意を忘れずをお願いします。
- 警告、退場 ①警告は、次の試合に持ち越さない。
退場を命じられた選手は、その試合と次の1試合は出場できない。但し、その内容により、それ以降の処置は大会規律委員会で決定する。
- その他 ①審判を指定されたチームが審判を出来ない場合は、当該試合の60分前まで本部に申し出てください。審判を放棄したチームは、それ以降チーム失格とすることがあります。
②試合開始時刻に1チーム（5人）揃わないチームは、リーグ戦においては0-5の不戦敗とし、トーナメント戦では失格とする。
③各体育館には、当日責任者がいますので、責任者の指示に従いスムーズなゲーム運営と体育館管理にご協力ください。

《 第 37 回 府 中 市 フ ッ ト サ ル 大 会 ト ー ナ メ ン ト 表 》

『2023年1月7日』

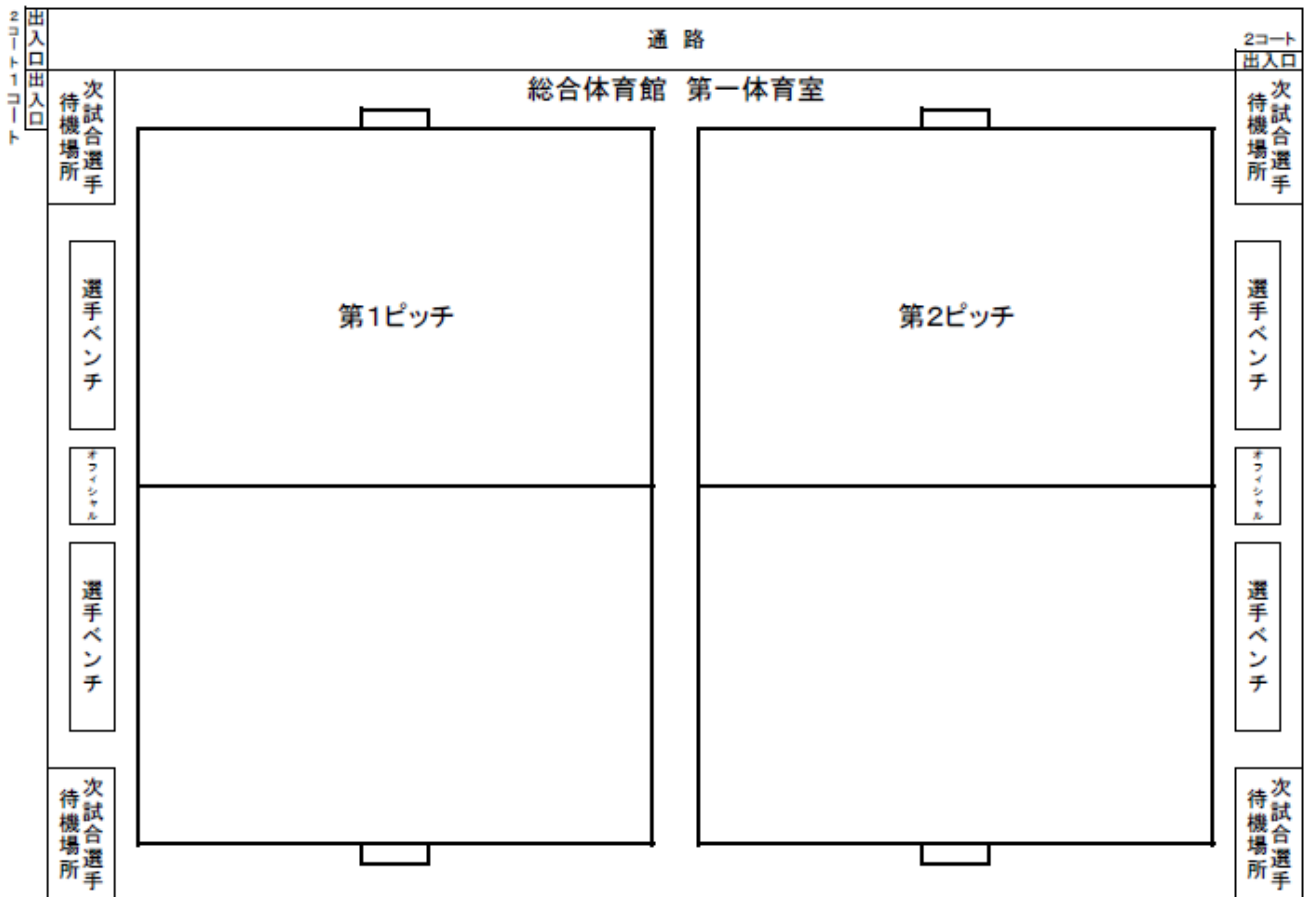
会場：全試合「総合体育館」

【少年の部】

新町FCロニー	1	1	┌
3FCフランコ	2	2	└─A
たまがわSCユナイテッド	3	3	┌
本宿蹴球団	4	1	┌
府中北FCレッド	5	2	└─B
矢崎SC	6	3	┌
クロノス	7	1	┌
たまがわSCシテイ	8	2	└─C
GFSC	9	3	┌
エルマーズFC	10	1	┌
ストロング	11	2	└─D
3FCガナーズ	12	3	┌
小柳まむし坂	13	1	┌
YNキッカーズ	14	2	└─E
新町FCネイマール	15	3	┌
府中4BK	16	1	┌
府中AFCジュニア	17	2	└─F
南FCホワイト	18	3	┌
府中北FCアクア	19	1	┌
新町FCメッシ	20	2	└─G
南FCパープル	21	3	┌

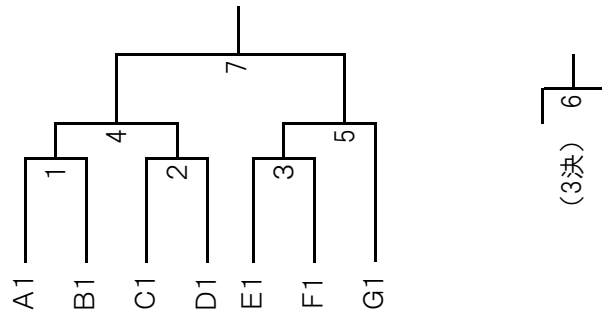

《 第 37 回 府 中 市 フ ッ ト サ ル 大 会 ト ー ナ メ ン ト 表 》

『2023年1月7日』

会場：全試合「総合体育館」

【中学生の部】

森元'S	1	1	┌
府ロクネイビー	2	2	└─A
府ロクオレンジ	3	3	└─┐
ダンディーーズジュニア	4	1	┌
府中AFC JY	5	2	└─B
府ロクグレー	6	3	└─┐
府ロクイエロー	7	4	└─┐

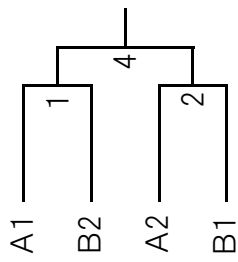

(3決) 3 ─

《 第 37 回 府 中 市 フ ッ ト サ ル 大 会 ト ー ナ メ ン ト 表 》

『2023年1月8・9日』

【女子Aの部】

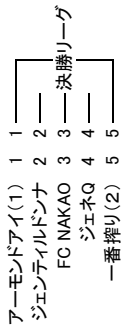

1/8、1/9全試合「総合体育館」

【女子Bの部】

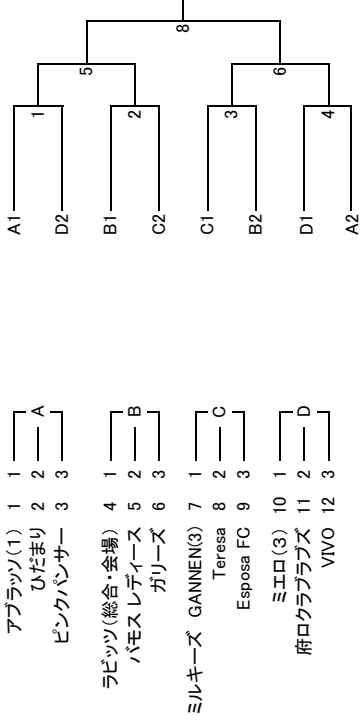

1/8、1/9全試合「総合体育館」

【女子Cの部】

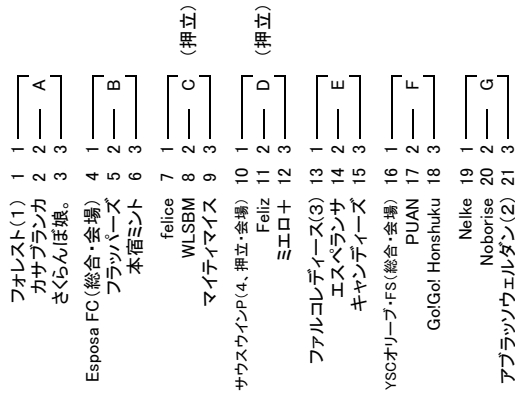

【女子Eの部】

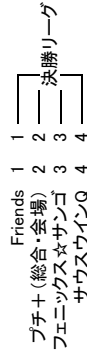

1/9全試合「総合体育館」(1/8は試合なし)

A、B、E、F、Gブロック: 1/8、1/9全試合「総合体育館」
 C、Dブロック: 1/8「押立体育館」、1/9「総合体育館」

《 第 37 回 府 中 市 フ ッ ト サ ル 大 会 ト ー ナ メ ン ト 表 》

『2023年1月8-9日』

【一般の部】

- FC 2nd(1) 1
- FALCO 2
- FC/ハリー 3
- ダンディーズ宙組 4
- 四谷 5
- セロリーズ 6
- ZWEIT 7
- CMFC 8
- 郷士の森FC 9
- よつや 10
- FCデ・ゼルビ 11
- SHOURI 12
- Attractivo 13
- デスマドレ 14
- ブラックサンダース 15
- Born '86(3) 16
- DAHLIA 17
- フォルタレーザ 18
- 踊るファミリーズ 19
- 428 20
- にせアミーズ 21
- TSCシティー 22
- FCナカタケ 23
- エディマファイ 24

- 1 25 ショートホープ
- 2 26 FC 2nd Legends
- 3 27 ピンクロケッツ
- 4 28 ダービー
- 1 29 minute man(2)
- 2 30 FC greed
- 3 31 Juni Soul
- 4 32 FC NOVA

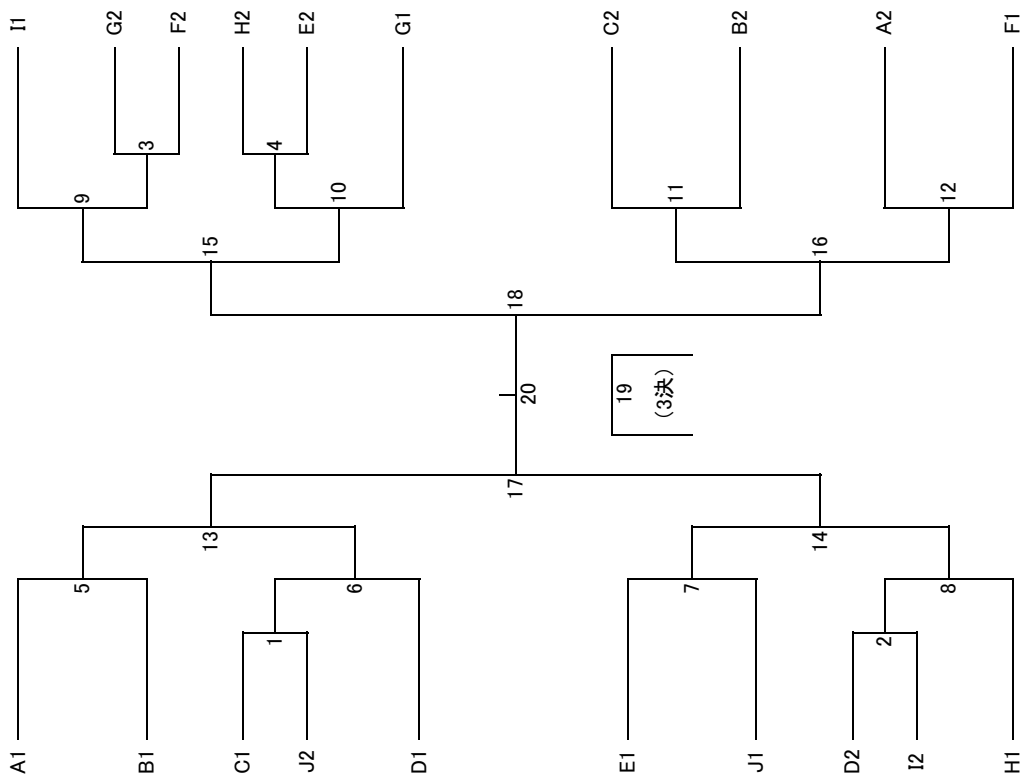

1/8、1/9全試合「総合体育館」

《 第 37 回 府 中 市 フ ッ ト サ ル 大 会 ト ー ナ メ ン ト 表 》

『2023年1月8・9日』

【壮年Aの部】

domingo (1)	1	1	—	A
ケイン・コスリスギ	2	2	—	
キングクリムゾン	3	3	—	
ハイパータートルズ	4	1	—	B
トラバース	5	2	—	
フォルトナ	6	3	—	
FC VIVA (3)	7	1	—	C
TSC30シナイ	8	2	—	
ぼらすーし	9	3	—	
鹿八	10	1	—	D
かやぴんフレンズ	11	2	—	
Rよつやーど(2)	12	3	—	

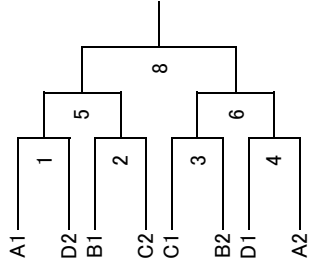

1/8、1/9全試合「総合体育館」

《 第 37 回 府 中 市 フ ッ ト サ ル 大 会 ト ー ナ メ ン ト 表 》

『2023年1月8・9日』

【 社 年 B の 部 】

- プレスト(1) 1 1
- TSC40ンティエー 2 2 (押立)
- うさくサ 3 3
- FC府中南40(押立・会場) 4 1
- ほぼB's 5 2 (押立)
- team Vamos! 6 3
- TSC40ユナイテッド 7 1
- さくらん坊ず 8 2 (押立)
- Daddy 9 3
- シルバー40 10 1
- ストロングOB 11 2 (押立)
- 東京こぞう 12 3
- ゴッドフェニックス 13 1
- サンバチオ 14 2 (押立)
- センターFC 15 3
- Getch 16 1
- ALL STARS(日吉・会場) 17 2 (日吉)
- レアル・ジャポナーゼ 18 3
- ITSC 19 1
- パウゼSC 20 2 (日吉)
- 青空FC(4) 21 3
- LEOPARDO(3) 22 1
- 四谷FFC 23 2 (日吉)
- 4BK40 24 3

- I 1 25 ヒロイン
- J 2 26 リッツ
- K 3 27 TOM.K
- L 1 28 スーパーフェニックス
- M 2 29 ゴールドボーイズ
- N 3 30 府口サミット40
- O 1 31 本宿蹴球団
- P 2 32 JUNTOS
- Q 3 33 府中北FC
- R 1 34 NOVE
- S 2 35 プルーラビッツ(総合・会場)
- T 3 36 モーリーボーイズ
- U 1 37 新町スライカ
- V 2 38 ダンディーズ花組
- W 3 39 コッツンタイムズ(2)

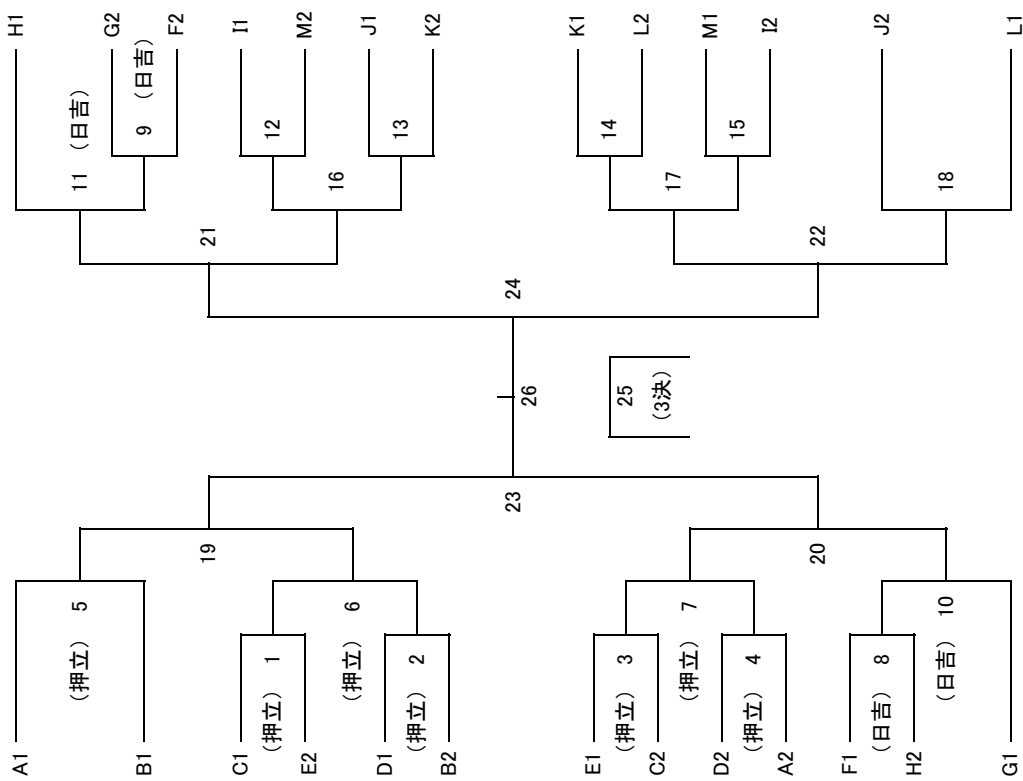

A、B、C、D、Eブロック：1/8「押立体育館」 / F、G、Hブロック：1/8「日吉体育館」 / I、J、K、L、Mブロック：1/8「総合体育館」
 1/9全ブロック全試合「総合体育館」

《 第 37 回 府 中 市 フ ッ ト サ ル 大 会 ト ー ナ メ ン ト 表 》

『2022年1月8・9日』(スーパーシニアの部は1月7・9日)

【シニアの部】

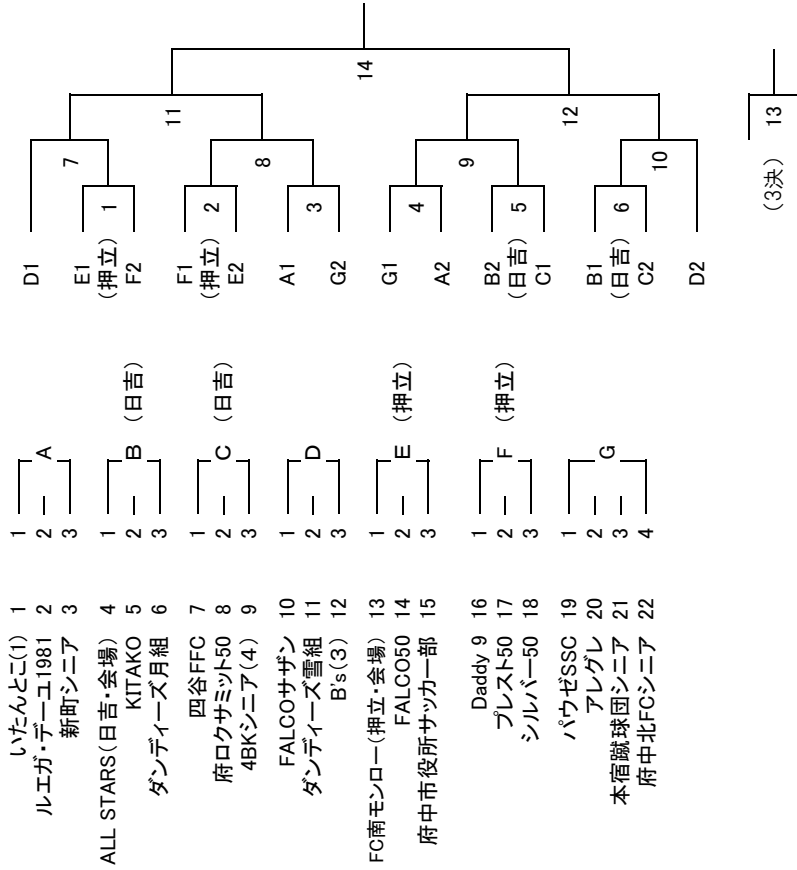

【スーパーシニアの部】

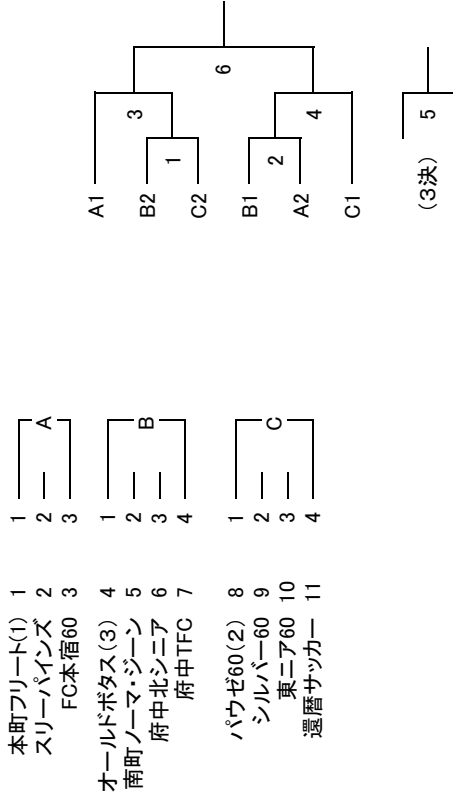

1/7、1/9全試合「総合体育館」 注意)1/8は試合なし

A、D、Gブロック: 1/8、1/9全試合「総合体育館」
 B、Cブロック: 1/8「日吉体育館」、1/9「総合体育館」
 E、Fブロック: 1/8「押立体育館」、1/9「総合体育館」

《 第37回 府中市フットサル大会リーグ表 》
少年の部

Aブロック	新町FCロニー	3FCブランコ	たまがわSCユナイテッド	勝	負	分	勝点	得点	失点	差	順位
新町FCロニー	★	-	-								
3FCブランコ	-	★	-								
たまがわSCユナイテッド	-	-	★								

Bブロック	本宿蹴球団	府中北FCレッド	矢崎SC	勝	負	分	勝点	得点	失点	差	順位
本宿蹴球団	★	-	-								
府中北FCレッド	-	★	-								
矢崎SC	-	-	★								

Cブロック	クロノス	たまがわSCシティ	GFSC	勝	負	分	勝点	得点	失点	差	順位
クロノス	★	-	-								
たまがわSCシティ	-	★	-								
GFSC	-	-	★								

Dブロック	エルマーズFC	ストロング	3FCガナーズ	勝	負	分	勝点	得点	失点	差	順位
エルマーズFC	★	-	-								
ストロング	-	★	-								
3FCガナーズ	-	-	★								

Eブロック	小柳まむし坂	YNキッカーズ	新町FCネイマール	勝	負	分	勝点	得点	失点	差	順位
小柳まむし坂	★	-	-								
YNキッカーズ	-	★	-								
新町FCネイマール	-	-	★								

Fブロック	府中4BK	府中AFCジュニア	南FCホワイト	勝	負	分	勝点	得点	失点	差	順位
府中4BK	★	-	-								
府中AFCジュニア	-	★	-								
南FCホワイト	-	-	★								

Gブロック	府中北FCアクア	新町FCメッシ	南FCパープル	勝	負	分	勝点	得点	失点	差	順位
府中北FCアクア	★	-	-								
新町FCメッシ	-	★	-								
南FCパープル	-	-	★								

中学生の部

Aブロック	森元'S	府ロクネイビー	府ロクオレンジ	勝	負	分	勝点	得点	失点	差	順位
森元'S	★	-	-								
府ロクネイビー	-	★	-								
府ロクオレンジ	-	-	★								

Bブロック	ダンディーズジュニア	府中AFC JY	府ロクグレー	府ロクイエロー	勝	負	分	勝点	得点	失点	差	順位
ダンディーズジュニア	★	-	-	-								
府中AFC JY	-	★	-	-								
府ロクグレー	-	-	★	-								
府ロクイエロー	-	-	-	★								

《 第37回 府中市フットサル大会リーグ表 》

女子Aの部

決勝ブロック	アーモンドアイ	ジェンティルドンナ	FC NAKAO	ジェネQ	一番搾り	勝	負	分	勝点	得点	失点	差	順位
アーモンドアイ	★	-	-	-	-								
ジェンティルドンナ	-	★	-	-	-								
FC NAKAO	-	-	★	-	-								
ジェネQ	-	-	-	★	-								
一番搾り	-	-	-	-	★								

女子Bの部

Aブロック	アブラツ	ひだまり	ピンクパンサー	勝	負	分	勝点	得点	失点	差	順位
アブラツ	★	-	-								
ひだまり	-	★	-								
ピンクパンサー	-	-	★								

Bブロック	ラビッツ	パモス レディース	ガリーズ	勝	負	分	勝点	得点	失点	差	順位
ラビッツ	★	-	-								
パモス レディース	-	★	-								
ガリーズ	-	-	★								

Cブロック	ミルクィーズ GANNEN	Teresa	Esposa FC	勝	負	分	勝点	得点	失点	差	順位
ミルクィーズ GANNEN	★	-	-								
Teresa	-	★	-								
Esposa FC	-	-	★								

Dブロック	ミエロ	府ロクラブラブズ	VIVO	勝	負	分	勝点	得点	失点	差	順位
ミエロ	★	-	-								
府ロクラブラブズ	-	★	-								
VIVO	-	-	★								

《 第37回 府中市フットサル大会リーグ表 》

女子Cの部

Aブロック	フォレスト	カサブランカ	さくらんぼ娘。	勝	負	分	勝点	得点	失点	差	順位
フォレスト	★	-	-								
カサブランカ	-	★	-								
さくらんぼ娘。	-	-	★								

Bブロック	Esposa FC	フラッパーズ	本宿ミント	勝	負	分	勝点	得点	失点	差	順位
Esposa FC	★	-	-								
フラッパーズ	-	★	-								
本宿ミント	-	-	★								

Cブロック	felice	WLSBM	マイティマイス	勝	負	分	勝点	得点	失点	差	順位
felice	★	-	-								
WLSBM	-	★	-								
マイティマイス	-	-	★								

Dブロック	サウスウインP	Feliz	ミエロ+	勝	負	分	勝点	得点	失点	差	順位
サウスウインP	★	-	-								
Feliz	-	★	-								
ミエロ+	-	-	★								

Eブロック	ファルコレディース	エスペランサ	キャンディーズ	勝	負	分	勝点	得点	失点	差	順位
ファルコレディース	★	-	-								
エスペランサ	-	★	-								
キャンディーズ	-	-	★								

Fブロック	YSCオリーブ・FS	PUAN	Go!Go! Honshuku	勝	負	分	勝点	得点	失点	差	順位
YSCオリーブ・FS	★	-	-								
PUAN	-	★	-								
Go!Go! Honshuku	-	-	★								

Gブロック	Nelke	Noborise	アブラッソウエルダン	勝	負	分	勝点	得点	失点	差	順位
Nelke	★	-	-								
Noborise	-	★	-								
アブラッソウエルダン	-	-	★								

女子Eの部

決勝ブロック	Friends	プチ+	フェニックス☆サンゴ	サウスウインQ	勝	負	分	勝点	得点	失点	差	順位
Friends	★	-	-	-								
プチ+	-	★	-	-								
フェニックス☆サンゴ	-	-	★	-								
サウスウインQ	-	-	-	★								

《 第37回 府中市フットサル大会リーグ表 》
一般の部

Aブロック	FC 2nd	FALCO	FCハリー	勝	負	分	勝点	得点	失点	差	順位
FC 2nd	★	-	-								
FALCO	-	★	-								
FCハリー	-	-	★								

Bブロック	ダンディーズ宙組	四谷	セロリーズ	勝	負	分	勝点	得点	失点	差	順位
ダンディーズ宙組	★	-	-								
四谷	-	★	-								
セロリーズ	-	-	★								

Cブロック	ZWEIT	CMFC	郷土の森FC	勝	負	分	勝点	得点	失点	差	順位
ZWEIT	★	-	-								
CMFC	-	★	-								
郷土の森FC	-	-	★								

Dブロック	よつや	FCデ・ゼルビ	SHOURI	勝	負	分	勝点	得点	失点	差	順位
よつや	★	-	-								
FCデ・ゼルビ	-	★	-								
SHOURI	-	-	★								

Eブロック	Attractivo	デスマドレ	ブラックサンダース	勝	負	分	勝点	得点	失点	差	順位
Attractivo	★	-	-								
デスマドレ	-	★	-								
ブラックサンダース	-	-	★								

Fブロック	Born '86	DAHLIA	フォルタレーザ	勝	負	分	勝点	得点	失点	差	順位
Born '86	★	-	-								
DAHLIA	-	★	-								
フォルタレーザ	-	-	★								

Gブロック	踊るファミリーズ	428	にせアミーズ	勝	負	分	勝点	得点	失点	差	順位
踊るファミリーズ	★	-	-								
428	-	★	-								
にせアミーズ	-	-	★								

Hブロック	TSCシティー	FCナカタケ	エディマフィ	勝	負	分	勝点	得点	失点	差	順位
TSCシティー	★	-	-								
FCナカタケ	-	★	-								
エディマフィ	-	-	★								

Iブロック	ショートホープ	FC 2nd Legends	ピンクロケッツ	ダービー	勝	負	分	勝点	得点	失点	差	順位
ショートホープ	★	-	-	-								
FC 2nd Legends	-	★	-	-								
ピンクロケッツ	-	-	★	-								
ダービー	-	-	-	★								

Jブロック	mimute man	FC greed	Juni Soul	FC NOVA	勝	負	分	勝点	得点	失点	差	順位
mimute man	★	-	-	-								
FC greed	-	★	-	-								
Juni Soul	-	-	★	-								
FC NOVA	-	-	-	★								

壮年Aの部

Aブロック	domingo	ケイン・コスリスギ	キングクリムゾン	勝	負	分	勝点	得点	失点	差	順位
domingo	★	-	-								
ケイン・コスリスギ	-	★	-								
キングクリムゾン	-	-	★								

Bブロック	ハイパータートルズ	トラバース	フォルトナ	勝	負	分	勝点	得点	失点	差	順位
ハイパータートルズ	★	-	-								
トラバース	-	★	-								
フォルトナ	-	-	★								

Cブロック	FC VIVA	TSC30シティー	ばらすーし	勝	負	分	勝点	得点	失点	差	順位
FC VIVA	★	-	-								
TSC30シティー	-	★	-								
ばらすーし	-	-	★								

Dブロック	鬼八	かやぴんフレンズ	Rよつやーど	勝	負	分	勝点	得点	失点	差	順位
鬼八	★	-	-								
かやぴんフレンズ	-	★	-								
Rよつやーど	-	-	★								

《 第37回 府中市フットサル大会リーグ表 》

壮年Bの部

Aブロック	プレスト	TSC40シティー	うさくサ	勝	負	分	勝点	得点	失点	差	順位
プレスト	★	-	-								
TSC40シティー	-	★	-								
うさくサ	-	-	★								

Bブロック	FC府中南40	ほぼB's	team Vamos!	勝	負	分	勝点	得点	失点	差	順位
FC府中南40	★	-	-								
ほぼB's	-	★	-								
team Vamos!	-	-	★								

Cブロック	TSC40ユナイテッド	さくらん坊ず	Daddy 9	勝	負	分	勝点	得点	失点	差	順位
TSC40ユナイテッド	★	-	-								
さくらん坊ず	-	★	-								
Daddy 9	-	-	★								

Dブロック	シルバー40	ストロングOB	東京こぞう	勝	負	分	勝点	得点	失点	差	順位
シルバー40	★	-	-								
ストロングOB	-	★	-								
東京こぞう	-	-	★								

Eブロック	ゴッドフェニックス	サンパチオ	センターFC	勝	負	分	勝点	得点	失点	差	順位
ゴッドフェニックス	★	-	-								
サンパチオ	-	★	-								
センターFC	-	-	★								

Fブロック	Gotch	ALL STARS	リアル・ジャボネーゼ	勝	負	分	勝点	得点	失点	差	順位
Gotch	★	-	-								
ALL STARS	-	★	-								
リアル・ジャボネーゼ	-	-	★								

Gブロック	ITSC	パウゼSC	青空FC	勝	負	分	勝点	得点	失点	差	順位
ITSC	★	-	-								
パウゼSC	-	★	-								
青空FC	-	-	★								

Hブロック	LEOPARDO	四谷FFC	4BK40	勝	負	分	勝点	得点	失点	差	順位
LEOPARDO	★	-	-								
四谷FFC	-	★	-								
4BK40	-	-	★								

Iブロック	ヒロイン	リッツ	TOM.K	勝	負	分	勝点	得点	失点	差	順位
ヒロイン	★	-	-								
リッツ	-	★	-								
TOM.K	-	-	★								

Jブロック	スーパーフェニックス	ゴールドボーイズ	府ロクサミット40	勝	負	分	勝点	得点	失点	差	順位
スーパーフェニックス	★	-	-								
ゴールドボーイズ	-	★	-								
府ロクサミット40	-	-	★								

Kブロック	本宿蹴球団	JUNTOS	府中北FC	勝	負	分	勝点	得点	失点	差	順位
本宿蹴球団	★	-	-								
JUNTOS	-	★	-								
府中北FC	-	-	★								

Lブロック	NOVE	ブルーラビッツ	モーリーボーイズ	勝	負	分	勝点	得点	失点	差	順位
NOVE	★	-	-								
ブルーラビッツ	-	★	-								
モーリーボーイズ	-	-	★								

Mブロック	新町スイカ	ダンディーズ花組	コッツンタイムズ	勝	負	分	勝点	得点	失点	差	順位
新町スイカ	★	-	-								
ダンディーズ花組	-	★	-								
コッツンタイムズ	-	-	★								

《 第37回 府中市フットサル大会リーグ表 》

シニアの部

Aブロック	いたんとこ	ルエガ・デーユ1981	新町シニア	勝	負	分	勝点	得点	失点	差	順位
いたんとこ	★	-	-								
ルエガ・デーユ1981	-	★	-								
新町シニア	-	-	★								

Bブロック	ALL STARS	KITAKO	ダンディーズ月組	勝	負	分	勝点	得点	失点	差	順位
ALL STARS	★	-	-								
KITAKO	-	★	-								
ダンディーズ月組	-	-	★								

Cブロック	四谷FFC	府ロクサミット50	4BKシニア	勝	負	分	勝点	得点	失点	差	順位
四谷FFC	★	-	-								
府ロクサミット50	-	★	-								
4BKシニア	-	-	★								

Dブロック	FALCOサザン	ダンディーズ雪組	B's	勝	負	分	勝点	得点	失点	差	順位
FALCOサザン	★	-	-								
ダンディーズ雪組	-	★	-								
B's	-	-	★								

Eブロック	FC南モンロー	FALCO50	府中市役所サッカー部	勝	負	分	勝点	得点	失点	差	順位
FC南モンロー	★	-	-								
FALCO50	-	★	-								
府中市役所サッカー部	-	-	★								

Fブロック	Daddy 9	プレスト50	シルバー50	勝	負	分	勝点	得点	失点	差	順位
Daddy 9	★	-	-								
プレスト50	-	★	-								
シルバー50	-	-	★								

Gブロック	パウゼSSC	アレグレ	本宿蹴球団シニア	府中北FCシニア	勝	負	分	勝点	得点	失点	差	順位
パウゼSSC	★	-	-	-								
アレグレ	-	★	-	-								
本宿蹴球団シニア	-	-	★	-								
府中北FCシニア	-	-	-	★								

《 第37回 府中市フットサル大会リーグ表 》

スーパーシニアの部

Aブロック	本町フリート	スリーパインズ	FC本宿60	勝	負	分	勝点	得点	失点	差	順位
本町フリート	★	-	-								
スリーパインズ	-	★	-								
FC本宿60	-	-	★								

Bブロック	オールドボタス	南町ノーマ・ジーン	府中北シニア	府中TFC	勝	負	分	勝点	得点	失点	差	順位
オールドボタス	★	-	-	-								
南町ノーマ・ジーン	-	★	-	-								
府中北シニア	-	-	★	-								
府中TFC	-	-	-	★								

Cブロック	パウゼ60	シルバー60	東ニア60	還暦サッカー	勝	負	分	勝点	得点	失点	差	順位
パウゼ60	★	-	-	-								
シルバー60	-	★	-	-								
東ニア60	-	-	★	-								
還暦サッカー	-	-	-	★								

【 第 37 回 府 中 市 フ ッ ト サ ル 大 会 時 程 表 】

[2023年1月7日 ・ 総合体育館・第一体育室] 8分-1分-8分(インターバル2分)

No.	時間	部	第 1 ピ ッ チ			審 判	部	第 2 ピ ッ チ			審 判
1	10:30 - 10:47	少	新町FCロニー	A	3FCブランコ	矢崎SC	少	本宿蹴球団	B	府中北FCレッド	たまがわSCユナイテッド
2	10:49 - 11:06	少	クロノス	C	たまがわSCシティ	3FCガナーズ	少	エルマーズFC	D	ストロング	GFSC
3	11:08 - 11:25	少	小柳まむし坂	E	YNキッカーズ	南FCホホワイト	少	府中4BK	F	府中AFCジュニア	新町FCネイマール
4	11:27 - 11:44	少	府中北FCアクア	G	新町FCメッシ	3FCブランコ	少	新町FCロニー	A	たまがわSCユナイテッド	南FCパープル
5	11:46 - 12:03	少	本宿蹴球団	B	矢崎SC	たまがわSCシティ	少	クロノス	C	GFSC	府中北FCレッド
6	12:05 - 12:22	少	エルマーズFC	D	3FCガナーズ	YNキッカーズ	少	小柳まむし坂	E	新町FCネイマール	ストロング
7	12:24 - 12:41	少	府中4BK	F	南FCホホワイト	新町FCメッシ	少	府中北FCアクア	G	南FCパープル	府中AFCジュニア
8	12:43 - 13:00	少	3FCブランコ	A	たまがわSCユナイテッド	本宿蹴球団	少	府中北FCレッド	B	矢崎SC	新町FCロニー
9	13:02 - 13:19	少	たまがわSCシティ	C	GFSC	エルマーズFC	少	ストロング	D	3FCガナーズ	クロノス
10	13:21 - 13:38	少	YNキッカーズ	E	新町FCネイマール	府中4BK	少	府中AFCジュニア	F	南FCホホワイト	小柳まむし坂
11	13:40 - 13:57	少	新町FCメッシ	G	南FCパープル	本部	少	A1	1	B1	府中北FCアクア
12	13:59 - 14:16	少	C1	2	D1	G1	少	E1	3	F1	1負
13	14:18 - 14:35	中	森元'S	A	府ロクネイビー	本部					
14	14:37 - 14:54	少	1勝者	4	2勝者	2負	少	G1	5	3勝者	3負
15	14:56 - 15:13	中	ダンディーズジュニア	B	府中AFC JY	本部	中	府ロクグレー	B	府ロクイエロー	本部
16	15:15 - 15:32	少	4勝者	7	5勝者		少	4敗者	6	5敗者	
17	15:34 - 15:51	中	森元'S	A	府ロクオレンジ	本部					
18	15:53 - 16:10	中	ダンディーズジュニア	B	府ロクグレー		中	府中AFC JY	B	府ロクイエロー	本部
19	16:12 - 16:29	中	府ロクネイビー	A	府ロクオレンジ	本部					
20	16:31 - 16:48	中	ダンディーズジュニア	B	府ロクイエロー		中	府中AFC JY	B	府ロクグレー	本部
21	16:50 - 17:07										
22	17:09 - 17:26	中	A1	1	B2	本部	中	A2	2	B1	本部
23	17:28 - 17:45										
24	17:47 - 18:04	中	1勝者	4	2勝者	本部	中	1敗者	3	2敗者	本部

【 第 37 回 府 中 市 フ ッ ト サ ル 大 会 時 程 表 】

[2023年1月7日 ・ 総合体育館・第二体育室] 8分-1分-8分(インターバル2分)

No.	時 間	部	第 3 ピ ッ チ			審 判			
1	10:30 - 10:47	Sシ	本町フリース	A	スリーパインズ	本部			
2	10:49 - 11:06								
3	11:08 - 11:25	Sシ	本町フリース	A	FC本宿60	本部			
4	11:27 - 11:44								
5	11:46 - 12:03	Sシ	スリーパインズ	A	FC本宿60	本部			
6	12:05 - 12:22	Sシ	オールドボタス	B	南町ノーマ・ジーン	本部			
7	12:24 - 12:41	Sシ	府中北シニア	B	府中TFC				
8	12:43 - 13:00								
9	13:02 - 13:19	Sシ	オールドボタス	B	府中北シニア	本部			
10	13:21 - 13:38	Sシ	南町ノーマ・ジーン	B	府中TFC				
11	13:40 - 13:57								
12	13:59 - 14:16	Sシ	オールドボタス	B	府中TFC	本部			
13	14:18 - 14:35	Sシ	南町ノーマ・ジーン	B	府中北シニア				
14	14:37 - 14:54	Sシ	パウゼ60	C	シルバー60	本部			
15	14:56 - 15:13	Sシ	東ニア60	C	還暦サッカー				
16	15:15 - 15:32								
17	15:34 - 15:51	Sシ	パウゼ60	C	東ニア60	本部			
18	15:53 - 16:10	Sシ	シルバー60	C	還暦サッカー				
19	16:12 - 16:29								
20	16:31 - 16:48	Sシ	パウゼ60	C	還暦サッカー	本部			
21	16:50 - 17:07	Sシ	シルバー60	C	東ニア60				

【第37回府中市フットサル大会時程表】

[2023年1月8日・総合体育館・第一体育室] 7分-1分-7分(インターバル2分)

No.	時間	部	第1ピッチ			審判	部	第2ピッチ			審判
1	9:00 - 9:15	女C	フォレスト	A	カサブランカ	本部	女C	Esposa FC	B	フラッパーズ	本部
2	9:17 - 9:32	女B	アブラッソ	A	ひだまり		女B	ラビッツ	B	バモスレディーズ	
3	9:34 - 9:49	女C	YSCオリーブ・FS	F	PUAN	本部	女C	Nelke	G	Noborise	本部
4	9:51 - 10:06	女B	ミエロ	D	府ロクラブラズ		女B	アブラッソ	A	ピンクパンサー	
5	10:08 - 10:23	女C	Esposa FC	B	本宿ミント	本部	女C	ファルコレディーズ	E	キャンディーズ	本部
6	10:25 - 10:40	女B	ミルキーズ GANNEN	C	Esposa FC		女B	ミエロ	D	VIVO	
7	10:42 - 10:57	女C	Nelke	G	アブラッソウエルダン	本部	女C	カサブランカ	A	さくらんぼ娘。	本部
8	10:59 - 11:14	女B	バモスレディーズ	B	ガリーズ		女B	Teresa	C	Esposa FC	
9	11:16 - 11:31	女C	エスペランサ	E	キャンディーズ	本部	女C	PUAN	F	Go!Go! Honshuku	本部
10	11:33 - 11:48	女A	アーモンドアイ	-	ジェンティルドシナ	本部	女A	FC NAKAO	-	ジェネQ	本部
11	11:50 - 12:05	シ	パウゼSSC	G	アレグレ		シ	本宿蹴球団シニア	G	府中北FCシニア	
12	12:07 - 12:22	女A	一番搾り	-	アーモンドアイ	本部	女A	ジェンティルドシナ	-	FC NAKAO	本部
13	12:24 - 12:39	シ	パウゼSSC	G	本宿蹴球団シニア		シ	アレグレ	G	府中北FCシニア	
14	12:41 - 12:56	壮A	domingo	A	ケイン・コスリスギ	本部	壮A	ハイパータートルズ	B	トラバース	本部
15	12:58 - 13:13	シ	パウゼSSC	G	府中北FCシニア		シ	アレグレ	G	本宿蹴球団シニア	
16	13:15 - 13:30	壮A	FC VIVA	C	TSC30シティー	本部	壮A	鬼八	D	かやびんフレンズ	本部
17	13:32 - 13:47	シ	A1	3	G2		シ	G1	4	A2	
18	13:49 - 14:04	壮A	ハイパータートルズ	B	フォルトナ	本部	壮A	FC VIVA	C	ばらすーし	本部
19	14:06 - 14:21	壮B	スーパーフェニックス	J	ゴールドボーイズ		壮B	本宿蹴球団	K	JUNTOS	
20	14:23 - 14:38	壮A	ケイン・コスリスギ	A	キングクリムゾン	本部	壮A	トラバース	B	フォルトナ	本部
21	14:40 - 14:55	壮B	ヒロイン	I	TOM.K		壮B	スーパーフェニックス	J	府ロクサミット40	
22	14:57 - 15:12	壮A	TSC30シティー	C	ばらすーし	本部	壮A	かやびんフレンズ	D	Rよつやーど	本部
23	15:14 - 15:29	壮B	新町スイカ	M	コッツンタイムズ		壮B	リッツ	I	TOM.K	
24	15:31 - 15:46	壮B	JUNTOS	K	府中北FC	本部	壮B	ブルーラビッツ	L	モーリーボーイズ	本部
25	15:48 - 16:03	壮B	ダンディーズ花組	M	コッツンタイムズ		一般	ピンクロケッツ	I	ダービー	
26	16:05 - 16:20	一般	FC 2nd	A	FALCO	本部	一般	Juni Soul	J	FC NOVA	本部
27	16:22 - 16:37	壮B	I1	12	M2		壮B	K1	14	L2	
28	16:39 - 16:54	一般	ダンディーズ宙組	B	四谷	本部	一般	ショートホープ	I	ピンクロケッツ	本部
29	16:56 - 17:11	壮B	J2	18	L1		壮B	14勝者	17	15勝者	
30	17:13 - 17:28	一般	ZWEIT	C	CMFC	本部	一般	よつや	D	FCデ・ゼルビ	本部
31	17:30 - 17:45	一般	Born '86	F	DAHLIA		一般	踊るファミリーズ	G	428	
32	17:47 - 18:02	一般	FC 2nd Legends	I	ダービー	本部	一般	FC greed	J	FC NOVA	本部
33	18:04 - 18:19	一般	ダンディーズ宙組	B	セロリーズ		一般	ZWEIT	C	郷土の森FC	
34	18:21 - 18:36	一般	Attractivo	E	ブラックサンダース	本部	一般	Born '86	F	フォルタレーザ	本部
35	18:38 - 18:53	一般	TSCシティー	H	エディマフィ		一般	ショートホープ	I	ダービー	
36	18:55 - 19:10	一般	FALCO	A	FCハリー	本部	一般	四谷	B	セロリーズ	本部
37	19:12 - 19:27	一般	FCデ・ゼルビ	D	SHOURI		一般	デスマドレ	E	ブラックサンダース	
38	19:29 - 19:44	一般	428	G	にせアミーズ	本部	一般	FCナカタケ	H	エディマフィ	本部
39	19:46 - 20:01	一般	FC greed	J	Juni Soul						

【 第 37 回 府 中 市 フ ッ ト サ ル 大 会 時 程 表 】

[2023年1月8日 ・ 総合体育館・第二体育室] 7分-1分-7分(インターバル2分)

No.	時間	部	第 3 ピ ッ チ			審 判			
1	9:00 - 9:15	女C	ファルコレディース	E	エスペランサ	本部			
2	9:17 - 9:32	女B	ミルキーズ GANNEN	C	Teresa				
3	9:34 - 9:49	女C	フォレスト	A	さくらんぼ嬢。	本部			
4	9:51 - 10:06	女B	ラビッツ	B	ガリーズ				
5	10:08 - 10:23	女C	YSCオリーブ・FS	F	Go!Go! Honshuku	本部			
6	10:25 - 10:40	女B	ひだまり	A	ピンクパンサー				
7	10:42 - 10:57	女C	フラッパーズ	B	本宿ミント	本部			
8	10:59 - 11:14	女B	府ロクラブラブズ	D	VIVO				
9	11:16 - 11:31	女C	Noborise	G	アブラソウエルダン	本部			
10	11:33 - 11:48	シ	いたんとこ	A	ルエガ・デュー1981	本部			
11	11:50 - 12:05	シ	FALCOサザン	D	ダンディーズ雪組				
12	12:07 - 12:22	シ	いたんとこ	A	新町シニア	本部			
13	12:24 - 12:39	シ	FALCOサザン	D	B's				
14	12:41 - 12:56	シ	ルエガ・デュー1981	A	新町シニア	本部			
15	12:58 - 13:13	シ	ダンディーズ雪組	D	B's				
16	13:15 - 13:30	壮A	domingo	A	キングクリムゾン	本部			
17	13:32 - 13:47	壮B	ヒロイン	I	リッツ				
18	13:49 - 14:04	壮A	鬼八	D	Rよつや一ど	本部			
19	14:06 - 14:21	壮B	NOVE	L	ブルーラビッツ				
20	14:23 - 14:38	壮B	新町スイカ	M	ダンディーズ花組	本部			
21	14:40 - 14:55	壮B	本宿蹴球団	K	府中北FC				
22	14:57 - 15:12	壮B	NOVE	L	モーリーボーイズ	本部			
23	15:14 - 15:29	壮B	ゴールドボーイズ	J	府ロクサミット40				
24	15:31 - 15:46	一般	シヨートホープ	I	FC 2nd Legends	本部			
25	15:48 - 16:03	一般	mimute man	J	FC greed				
26	16:05 - 16:20	壮B	J1	13	K2	本部			
27	16:22 - 16:37	壮B	M1	15	I2				
28	16:39 - 16:54	一般	mimute man	J	Juni Soul	本部			
29	16:56 - 17:11	壮B	12勝者	16	13勝者				
30	17:13 - 17:28	一般	Attractivo	E	デスマドレ	本部			
31	17:30 - 17:45	一般	TSCシティー	H	FCナカタケ				
32	17:47 - 18:02	一般	FC 2nd	A	FCハリー	本部			
33	18:04 - 18:19	一般	よつや	D	SHOURI				
34	18:21 - 18:36	一般	踊るファミリーズ	G	にせアミーズ	本部			
35	18:38 - 18:53	一般	mimute man	J	FC NOVA				
36	18:55 - 19:10	一般	CMFC	C	郷土の森FC	本部			
37	19:12 - 19:27	一般	DAHLIA	F	フォルタレーザ				
38	19:29 - 19:44	一般	FC 2nd Legends	I	ピンクロケッツ	本部			

【 第 37 回 府 中 市 フ ッ ト サ ル 大 会 時 程 表 】

[2023年1月8日 日吉体育館・押立体育館] 7分-1分-7分(インターバル2分)

No.	時 間	部	押立体育館			審 判	部	日吉体育館				審 判
1	9:00 - 9:15	壮B	プレスト	A	TSC40シティー	本部						
2	9:17 - 9:32	壮B	FC府中南40	B	ほぼB's							
3	9:34 - 9:49	壮B	TSC40ユナイテッド	C	さくらん坊ず	本部						
4	9:51 - 10:06	壮B	シルバー40	D	ストロングOB							
5	10:08 - 10:23	壮B	ゴッドフェニックス	E	サンパチオ	本部	壮B	Gotch	F	ALL STARS	本部	
6	10:25 - 10:40	壮B	プレスト	A	うさくサ		壮B	ITSC	G	パウゼSC		
7	10:42 - 10:57	壮B	FC府中南40	B	team Vamos!	本部	壮B	LEOPARDO	H	四谷FFC	本部	
8	10:59 - 11:14	壮B	TSC40ユナイテッド	C	Daddy 9		壮B	Gotch	F	リアル・ジャポネーゼ		
9	11:16 - 11:31	壮B	シルバー40	D	東京こぞう	本部	壮B	ITSC	G	青空FC	本部	
10	11:33 - 11:48	壮B	ゴッドフェニックス	E	センターFC		壮B	LEOPARDO	H	4BK40		
11	11:50 - 12:05	壮B	TSC40シティー	A	うさくサ	本部	壮B	ALL STARS	F	リアル・ジャポネーゼ	本部	
12	12:07 - 12:22	壮B	ほぼB's	B	team Vamos!		壮B	パウゼSC	G	青空FC		
13	12:24 - 12:39	壮B	さくらん坊ず	C	Daddy 9	本部	壮B	四谷FFC	H	4BK40	本部	
14	12:41 - 12:56	壮B	ストロングOB	D	東京こぞう		壮B	G2	9	F2		
15	12:58 - 13:13	壮B	サンパチオ	E	センターFC	本部	壮B	F1	8	H2	本部	
16	13:15 - 13:30	壮B	A1	5	B1		壮B	H1	11	9勝者		
17	13:32 - 13:47	壮B	C1	1	E2	本部	壮B	8勝者	10	G1	本部	
18	13:49 - 14:04	壮B	D1	2	B2		シ	ALL STARS	B	KITAKO		
19	14:06 - 14:21	壮B	E1	3	C2	本部	シ	四谷FFC	C	府ロクサミット50	本部	
20	14:23 - 14:38	壮B	D2	4	A2		シ	ALL STARS	B	ダンディーズ月組		
21	14:40 - 14:55	壮B	1勝者	6	2勝者	本部	シ	四谷FFC	C	4BKシニア	本部	
22	14:57 - 15:12	壮B	3勝者	7	4勝者		シ	KITAKO	B	ダンディーズ月組		
23	15:14 - 15:29	女C	felice	C	WLSBM	本部	シ	府ロクサミット50	C	4BKシニア	本部	
24	15:31 - 15:46	女C	サウスウインP	D	Feliz							
25	15:48 - 16:03	女C	felice	C	マイティマイス	本部	シ	B2	5	C1	本部	
26	16:05 - 16:20	女C	サウスウインP	D	ミエロ+		シ	B1	6	C2		
27	16:22 - 16:37	女C	WLSBM	C	マイティマイス	本部						
28	16:39 - 16:54	女C	Feliz	D	ミエロ+							
29	16:56 - 17:11	シ	FC南モンロー	E	FALCO50	本部						
30	17:13 - 17:28	シ	Daddy 9	F	プレスト50							
31	17:30 - 17:45	シ	FC南モンロー	E	府中市役所サッカー部	本部						
32	17:47 - 18:02	シ	Daddy 9	F	シルバー50							
33	18:04 - 18:19	シ	FALCO50	E	府中市役所サッカー部	本部						
34	18:21 - 18:36	シ	プレスト50	F	シルバー50							
35	18:38 - 18:53											
36	18:55 - 19:10	シ	E1	1	F2	本部						
36	19:12 - 19:27	シ	F1	2	E2							

【第37回府中市フットサル大会時程表】

[2023年1月9日・総合体育館第一体育室] 7分-1分-7分(インターバル2分)

No.	時間	部	第1ピッチ			審判	部	第2ピッチ			審判
1	9:00 - 9:15	Sシ	B2	1	C2	本部	Sシ	B1	2	A2	本部
2	9:17 - 9:32	女E	Friends	-	プチ+		女E	フェニックス☆サンゴ	-	サウスウインQ	
3	9:34 - 9:49	Sシ	A1	3	1勝者	本部	Sシ	2勝者	4	C1	本部
4	9:51 - 10:06	女E	Friends	-	フェニックス☆サンゴ		女E	プチ+	-	サウスウインQ	
5	10:08 - 10:23	Sシ	3勝者	6	4勝者	本部	Sシ	3敗者	5	4敗者	本部
6	10:25 - 10:40	女E	Friends	-	サウスウインQ		女E	プチ+	-	フェニックス☆サンゴ	
7	10:42 - 10:57	女B	A1	1	D2	本部	女B	B1	2	C2	本部
8	10:59 - 11:14	女C	B1	2	C2		女C	F2	3	E2	
9	11:16 - 11:31	女B	C1	3	B2	本部	女B	D1	4	A2	本部
10	11:33 - 11:48	女C	B2	5	C1		女C	A2	6	F1	
11	11:50 - 12:05	時間調整枠				時間調整枠					
12	12:07 - 12:22	女B	1勝者	5	2勝者	本部	女B	3勝者	6	4勝者	本部
13	12:24 - 12:39	女C	A1	7	1勝者		女C	2勝者	8	3勝者	
14	12:41 - 12:56	女B	5勝者	8	6勝者	本部	女B	5敗者	7	6敗者	本部
15	12:58 - 13:13	女C	4勝者	9	5勝者		女C	6勝者	10	D1	
16	13:15 - 13:30	壮B	5勝者	19	6勝者	本部	壮B	7勝者	20	10勝者	本部
17	13:32 - 13:47	女C	7勝者	11	8勝者		女C	9勝者	12	10勝者	
18	13:49 - 14:04	シ	11勝者	14	12勝者	本部	シ	11敗者	13	12敗者	本部
19	14:06 - 14:21	女C	11勝者	14	12勝者		女C	11敗者	13	12敗者	
20	14:23 - 14:38	壮A	A1	1	D2	本部	壮A	B1	2	C2	本部
21	14:40 - 14:55	壮B	23勝者	26	24勝者		壮B	23敗者	25	24勝者	
22	14:57 - 15:12	時間調整枠				時間調整枠					
23	15:14 - 15:29	一般	C1	1	J2	本部	一般	D2	2	I2	本部
24	15:31 - 15:46	一般	G2	3	F2		一般	H2	4	E2	
25	15:48 - 16:03	一般	A1	5	B1	本部	一般	1勝者	6	D1	本部
26	16:05 - 16:20	壮A	5勝者	8	6勝者		壮A	5敗者	7	6敗者	
27	16:22 - 16:37	一般	I1	9	3勝者	本部	一般	4勝者	10	G1	本部
28	16:39 - 16:54	一般	C2	11	B2		一般	A2	12	F1	
29	16:56 - 17:11	一般	5勝者	13	6勝者	本部	一般	7勝者	14	8勝者	本部
30	17:13 - 17:28	一般	9勝者	15	10勝者		一般	11勝者	16	12勝者	
31	17:30 - 17:45	一般									
32	17:47 - 18:02	一般	13勝者	17	14勝者	本部	一般	15勝者	18	16勝者	本部
33	18:04 - 18:19	一般									
34	18:21 - 18:36	一般	17勝者	20	18勝者	本部	一般	17敗者	19	18敗者	本部

【 第 37 回 府 中 市 フ ッ ト サ ル 大 会 時 程 表 】

[2023年1月9日 ・ 総合体育館第二体育室] 7分-1分-7分(インターバル2分)

No.	時 間	部	第 3 ピ ッ チ			審 判			
1	9:00 - 9:15	女A	ジェネQ	-	一番搾り	本部			
2	9:17 - 9:32	女A	アーモンドアイ	-	FC NAKAO				
3	9:34 - 9:49	女A	ジェンティルドンナ	-	ジェネQ	本部			
4	9:51 - 10:06	女A	一番搾り	-	FC NAKAO				
5	10:08 - 10:23	女A	アーモンドアイ	-	ジェネQ	本部			
6	10:25 - 10:40	女A	ジェンティルドンナ	-	一番搾り				
7	10:42 - 10:57	女C	D2	1	G1	本部			
8	10:59 - 11:14	女C	E1	4	G2				
9	11:16 - 11:31	シ	D1	7	1勝者	本部			
10	11:33 - 11:48	シ	2勝者	8	3勝者				
11	11:50 - 12:05	時間調整枠							
12	12:07 - 12:22	シ	4勝者	9	5勝者	本部			
13	12:24 - 12:39	シ	6勝者	10	D2				
14	12:41 - 12:56	シ	7勝者	11	8勝者	本部			
15	12:58 - 13:13	シ	9勝者	12	10勝者				
16	13:15 - 13:30	壮B	11勝者	21	16勝者	本部			
17	13:32 - 13:47	壮B	17勝者	22	18勝者				
18	13:49 - 14:04	壮B	19勝者	23	20勝者	本部			
19	14:06 - 14:21	壮B	21勝者	24	22勝者				
20	14:23 - 14:38	壮A	C1	3	B2	本部			
21	14:40 - 14:55	壮A	D1	4	A2				
22	14:57 - 15:12	時間調整枠							
23	15:14 - 15:29	壮A	1勝者	5	2勝者	本部			
24	15:31 - 15:46	壮A	3勝者	6	4勝者				
25	15:48 - 16:03	一般	E1	7	J1	本部			
26	16:05 - 16:20	一般	2勝者	8	H1				

アキレス腱断絶の予防法

過去の大会では多数のアキレス腱断裂が発生しました。

フットサルは気軽に行えるスポーツですが日常では出すことのない瞬発力や急激な切りかえしをすることによってアキレス腱断裂が引き起こされるのではないかと考えられます。

正月の大会に限らず1 day の大会や個サル（個人参加型フットサル）でもアキレス腱を断裂することがよくあり注意が必要です。

そこで、「アキレス腱断裂を予防するために必要な4つの条件」を参考にしてください。

- ① 12月からは少し体を動かす
→当日のプレイが1年ぶりということがないように
- ② 前日、当日のお酒はほどほどに
→飲むなら次の日に試合がない夜に
- ③ アップは必須
→会場の都合でアップが出来ない場合は近くの公園や家周辺で動いてから会場へ
ふくらはぎのストレッチは壁かテーブルに手をつけて、踵を地面から離さないように
階段を利用するともっとしっかり伸ばすことが出来ます
また、ふくらはぎとアキレス腱の間のマッサージも効果的です
※雪や雨の場合でも困らないよう当日のアップ場所としてあらかじめ屋根のある場所を探しておきましょう
- ④ 腰、膝、足首のコンディションが良くない場合は早めのケアをしておきましょう
→整形外科、整骨院、鍼灸院などをうまく活用しましょう

以上

スポーツくじ



スポーツは育てることができる。

スポーツくじ(toto・BIG)の収益は、日本のスポーツを育てるために使われています。

F.C. TOKYO

